

# AEG

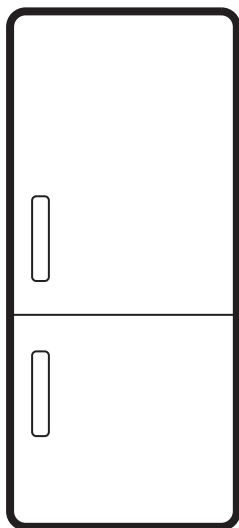

[aeg.com/register](https://aeg.com/register)



EK7C75S  
NSC7G752ES  
NSC7P751CS

## INSTALLATIE / INSTALLATION / MONTAGE

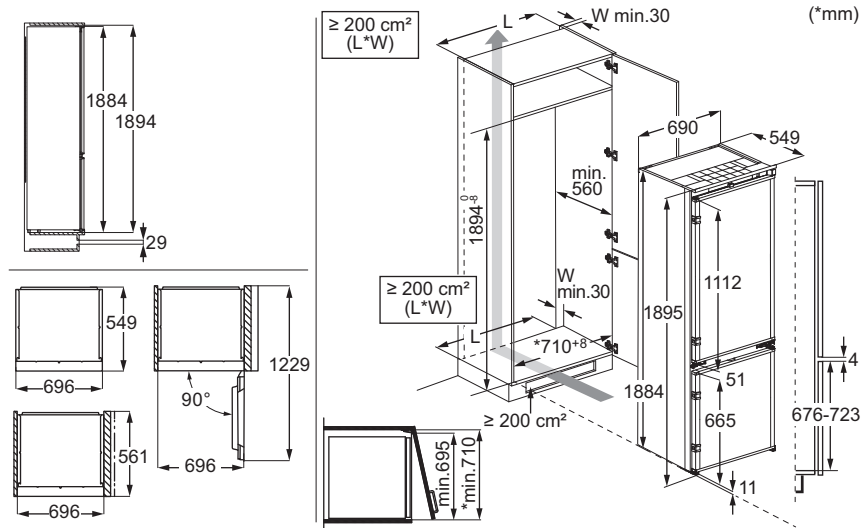

## GELUIDEN / BRUITS / GERÄUSCHE



Wijzigingen voorbehouden.

<p>1. VEILIGHEIDSINFORMATIE..... 3</p> <p>2. VEILIGHEIDSINSTRUCTIES..... 5</p> <p>3. BEDIENINGSPANEEL..... 7</p> <p>4. DAGELIJKS GEBRUIK..... 9</p> <p>5. AANWIJZINGEN EN TIPS..... 11</p> <p>6. ONDERHOUD EN REINIGING..... 13</p>	<p>7. PROBLEEMOPLOSSING..... 14</p> <p>8. TECHNISCHE GEGEVENS..... 15</p> <p>9. INFORMATIE VOOR TESTINSTITUTEN..... 15</p> <p>10. HET MILIEUPERSPECTIEF..... 15</p>
---	---

# 1. ⚠️ VEILIGHEIDSINFORMATIE

Lees de meegeleverde instructies voordat je het apparaat installeert en gebruikt zorgvuldig. De fabrikant is niet verantwoordelijk voor verwondingen of schade die voortvloeien uit de onjuiste installatie of het onjuiste gebruik. Bewaar de instructies altijd op een veilige en toegankelijke plek voor toekomstig gebruik.

## 1.1 Veiligheid van kinderen en kwetsbare personen

- Dit apparaat kan worden gebruikt door kinderen van 8 jaar en ouder en door mensen met een beperkt lichamelijk, zintuiglijk of verstandelijk vermogen of een gebrek aan ervaring en kennis, indien zij onder toezicht staan of instructies hebben gekregen over het veilig gebruiken van het apparaat en indien zij de gevaren begrijpen. Kinderen in de leeftijd van 3 tot 8 jaar en personen met zeer uitgebreide en complexe beperkingen mogen het apparaat in- en uitladen op voorwaarde dat ze de juiste in-

structies hebben gekregen. Kinderen jonger dan 3 jaar dienen, tenzij zij voortdurend onder toezicht staan, bij het apparaat uit de buurt te worden gehouden.

- Houd toezicht op kinderen om te voorkomen dat zij gaan spelen met het apparaat.
- Kinderen mogen zonder toezicht geen reinigings- en onderhoudswerkzaamheden aan het apparaat uitvoeren.
- Houd alle verpakking uit de buurt van kinderen en gooi het op passende wijze weg.

## 1.2 Algemene veiligheid

- Dit apparaat is alleen bedoeld voor het bewaren van voedsel en dranken.
- Dit apparaat is bedoeld voor binnenshuis huishoudelijk gebruik.
- Dit apparaat kan worden gebruikt in kantoren, hotelkamers, bed & breakfast-kamers, boerderijgasthuizen en andere soortgelijke accommodaties waar dergelijk gebruik de (gemiddelde) huishoudelijke ge-

bruiksniveaus niet overschrijdt.

- Neem de volgende instructies in acht om besmetting van voedsel te voorkomen:
  - open de deur niet gedurende lange perioden;
  - reinig regelmatig oppervlakken die in contact kunnen komen met voedsel en toegankelijke afwateringssystemen;
  - bewaar rauw vlees en vis in geschikte recipiënten in de koelkast, zodat het niet in contact komt met of druppelt op andere levensmiddelen.
- **WAARSCHUWING:** Houd de ventilatieopeningen vrij van obstructies. Dit geldt zowel voor losstaande als ingebouwde modellen.
- **WAARSCHUWING:** Gebruik geen mechanische apparaten of andere middelen om het ontdooiproces te versnellen, behalve de middelen die door de fabrikant worden aanbevolen.
- **WAARSCHUWING:** Beschadig het koelcircuit niet.
- **WAARSCHUWING:** Gebruik geen elektrische ap-

paraten in de bewaarvakken van het apparaat, tenzij dit het type is dat door de fabrikant wordt aanbevolen.

- Gebruik geen waterstralen en stoom om het apparaat te reinigen.
- Reinig het apparaat met een vochtige zachte doek. Gebruik alleen neutrale reinigingsmiddelen. Gebruik geen schuurmiddelen, schuursponsjes, oplosmiddelen of metalen voorwerpen.
- Als het apparaat lange tijd leeg is, schakel het dan uit, ontdooi, reinig en droog het en laat de deur open om te voorkomen dat er schimmel in het apparaat ontstaat.
- Bewaar geen explosieve stoffen zoals spuitbussen met een ontvlambaar drijfgas in dit apparaat.
- Indien het netsnoer beschadigd is, moet het worden vervangen door de fabrikant, een erkende serviceverlener of vergelijkbaar gekwalificeerde personen om gevaar te voorkomen.

## 2. VEILIGHEIDSINSTRUCTIES

### 2.1 Installeren

#### **WAARSCHUWING!**

Alleen een erkende installatietechnicus mag dit apparaat installeren.

- Verwijder alle verpakkingsmaterialen.
- Installeer en gebruik geen beschadigd apparaat.
- Gebruik het apparaat niet voordat u het in de ingebouwde structuur installeert omwille van veiligheidsredenen.
- Volg de afzonderlijke instructies voor de installatie van het apparaat en het achteruitrijden van de deur die beschikbaar zijn op onze website.
- Pas altijd op bij verplaatsing van het apparaat, want het is zwaar. Gebruik altijd veiligheidshandschoenen en gesloten schoeisel.
- Zorg ervoor dat rondom het apparaat de lucht vrij kan circuleren.
- Bij de eerste installatie of na het omdraaien van de deur moet u minstens 4 uur wachten voordat u het apparaat op de stroom aansluit. Dit is om de olie terug te laten stromen in de compressor.
- Trek de stekker uit het stopcontact voordat u handelingen aan het apparaat uitvoert (bijv. het omdraaien van de deur).
- Installeer het apparaat niet in de buurt van radiatoren of fornuizen, ovens of kookplaten, tenzij anders aangegeven in de installatie-instructies.
- Stel het apparaat niet bloot aan regen.
- Installeer het apparaat niet als er direct zonlicht is.
- Installeer dit apparaat niet in ruimtes die te vochtig of te koud zijn.
- Als je het apparaat verplaatst, til het dan op aan de voorrand, om krassen op de vloer te voorkomen.
- Bescherm de vloer tegen krassen bij het omdraaien van de deur van het apparaat.
- Het apparaat bevat een zakje droogmiddel. Dit is geen speelgoed. Dit is geen levensmiddel. Gooi het onmiddellijk weg.

### 2.2 Elektrische aansluiting

#### **WAARSCHUWING!**

Gevaar voor brand en elektrische schokken.

#### **WAARSCHUWING!**

Zorg er bij het plaatsen van het apparaat voor dat het stroomsnoer niet klem zit of wordt beschadigd.

#### **WAARSCHUWING!**

Gebruik geen adapters met meerdere stekkers en verlengkabels.

#### **LET OP!**

Alle vereiste elektrische werkzaamheden voor de installatie van dit apparaat moeten worden uitgevoerd door een gekwalificeerde elektricien.

- Zorg ervoor dat de parameters op het vermogensplaatje overeenkomen met het elektrische vermogen van de netstroom.
- Het apparaat moet geaard zijn.
- Gebruik altijd een correct geïnstalleerd schokbestendig stopcontact.
- Als het stopcontact voor huishoudelijk gebruik niet geaard is, sluit je het apparaat aan op een aparte aarding in overeenstemming met de huidige voorschriften. Raadpleeg hiervoor een gekwalificeerde elektricien.
- Zorg ervoor dat de elektrische onderdelen (bijv. stekker, netsnoer, compressor) niet beschadigd raken. Neem contact met de Bevoegde Servicedienst of een elektricien om de elektrische onderdelen te wijzigen.
- Het netsnoer moet onder het niveau van de stekker blijven.
- Sluit de stekker pas aan op het stopcontact aan het einde van de installatie. Zorg ervoor dat de stekker na montage bereikbaar is.
- Trek niet aan het netsnoer om het apparaat los te koppelen. Trek altijd aan de stekker zelf.
- Dit apparaat is voorzien van een 13 A stekker. Als de zekering van de stekker vervangen moet worden, mag er alleen

een zekering van 13 A ASTA (BS 1362) worden gebruikt (alleen VK en Ierland).

## 2.3 Gebruik

### WAARSCHUWING!

Gevaar voor letsel, brandwonden of elektrische schokken.



Het apparaat bevat ontvlambaar gas, isobutaan (R600a), een aardgas met een hoge ecologische compatibiliteit. Zorg ervoor dat u het koelcircuit dat isobutaan bevat, niet beschadigt.

- Wijzig de specificaties van dit apparaat niet.
- Elk gebruik van het ingebouwde product als vrijstaand product is ten strengste verboden.
- Dit apparaat is bedoeld voor gebruik bij een omgevingstemperatuur variërend van 10°C tot 43°C. De juiste werking van het apparaat kan alleen worden gegarandeerd binnen het gespecificeerde temperatuurbereik.
- Zet geen elektrische apparaten (bijv. ijsvormers) in het apparaat, tenzij dit van toepassing is op de fabrikant.
- Als er schade optreedt aan het koelcircuit, zorg er dan voor dat er geen vlammen en ontstekingsbronnen in de kamer aanwezig zijn. Ventileer de kamer.
- Laat geen hete voorwerpen de kunststof onderdelen van het apparaat aanraken.
- Zet geen frisdranken in het vriesvak. Hierdoor ontstaat er druk op de drankverpakking.
- Bewaar geen ontvlambare gassen en vloeistoffen in het apparaat.
- Plaats geen ontvlambare producten of artikelen die vochtig zijn met ontvlambare producten in, bij of op het apparaat.
- Raak de compressor of de condensator niet aan. Ze zijn heet.
- Verwijder of raak geen voorwerpen uit het vriesvak als je handen nat of vochtig zijn.
- Vries voedsel dat ontdooid is niet opnieuw in.
- Bewaar de voedingswaren volgens de instructies op de verpakking.
- Wickel het voedsel in eender welk contactmateriaal voor voedsel alvorens het in het vriesvak te plaatsen.
- Zorg dat er geen voedsel in contact komt met de binnenwanden van de compartimenten van het apparaat.

## 2.4 Binnenverlichting

### WAARSCHUWING!

Gevaar voor elektrische schokken.

- Dit product bevat een of meer lichtbronnen van energie-efficiëntieklasse F.
- Met betrekking tot de lamp(en) in dit product en reserve lampen die afzonderlijk worden verkocht: Deze lampen zijn bedoeld om bestand te zijn tegen extreme fysieke omstandigheden in huishoudelijke apparaten, zoals temperatuur, trillingen, vochtigheid, of zijn bedoeld om informatie te geven over de operationele status van het apparaat. Ze zijn niet bedoeld voor gebruik in andere toepassingen en zijn niet geschikt voor verlichting in huishoudelijke ruimten.

## 2.5 Onderhoud en reiniging

### WAARSCHUWING!

Gevaar voor letsel of schade aan het apparaat.

- Schakel het apparaat uit en trek de stekker uit het stopcontact voordat je onderhoudshandelingen verricht.
- Dit apparaat bevat koolwaterstoffen in de koelunit. Alleen een gekwalificeerd persoon mag het apparaat onderhouden en bijvullen.
- Controleer het product regelmatig op tekenen van slijtage, zoals scheuren, blaasjes, delaminatie, krimp, kleverigheid, corrosie of andere zichtbare veranderingen in textuur of uiterlijk, die het ongeschikt kunnen maken voor contact met voedsel. Volg nauwgezet de reinigings- en onderhoudsinstructies om slijtage te voorkomen.
- Vervang het luchtfilter elke 6 maanden. Neem contact op met uw lokale dealer om een vervangend onderdeel te kopen.
- Controleer regelmatig de afvoer van het apparaat en reinig deze, zo nodig. Als de afvoer geblokkeerd is, hoopt er zich op de bodem van het apparaat water op.

## 2.6 Service

- Neem contact op met de erkende servicedienst voor reparatie van het apparaat. Gebruik alleen originele reserveonderdelen.
- Houd er rekening mee dat zelfreparatie of niet-professionele reparatie gevolgen kan

hebben voor de veiligheid en de garantie kan doen vervallen.

- De volgende reserveonderdelen zullen gedurende 7 jaar nadat het model niet meer verkrijgbaar is leverbaar zijn: thermostaten, temperatuursensoren, printplaten, lichtbronnen, deurgrepen, deurscharnieren, laden en mandjes. Deurpakkingen zijn beschikbaar tot 10 jaar nadat het model uit de handel is genomen. De termijn kan in uw land langer zijn. Ga voor meer informatie naar onze website.
- Houd er rekening mee dat sommige van deze reserveonderdelen alleen beschikbaar zijn voor professionele reparateurs en dat niet alle reserveonderdelen relevant zijn voor alle modellen.

## 2.7 Verwijdering

### ⚠ WAARSCHUWING!

Gevaar voor letsel of verstikking.

- Haal de stekker uit het stopcontact.
- Snij het netsnoer van het apparaat af en gooi dit weg.
- Verwijder de deur om te voorkomen dat kinderen en huisdieren opgesloten raken in het apparaat.
- Het koelcircuit en de isolatiematerialen van dit apparaat zijn ozonvriendelijk.
- Het isolatieschuim bevat ontvlambare gassen. Neem contact met uw plaatselijke overheid voor informatie m.b.t. correcte afvalverwerking van het apparaat.
- Veroorzaak geen schade aan het deel van de koelenheid dat zich naast de warmtewisselaar bevindt.

## 3. BEDIENINGSPANEEL

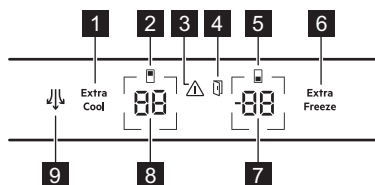

- 1 Extra Cool-toets/-indicatielampje**  
Om in/uit te schakelen.
- 2 Indicatielampje koelvak**
- 3 Alarmindicatielampje**  
Druk op een willekeurige toets om het alarm voor hoge temperaturen te deactiveren.
- 4 Deur open alarmindicatielampje**  
Druk op een willekeurige knop om het akoestische alarm uit te schakelen. Het alarm stop als de deur wordt gesloten.
- 5 Indicatielampje vriesvak**
- 6 Extra Freeze-toets/-indicatielampje**  
Om in/uit te schakelen.
- 7 Vriezertemperatuurknop/aanduiding**  
Druk om de vriezertemperatuur in te stellen (-15°C – -24°C).
- 8 Koelkasttemperatuurtoets/-indicatielampje**

Druk om de vriezertemperatuur in te stellen (+2°C – +8°C).

- 9 Ventilator-toets/-indicatielampje**  
Druk om de ventilator te activeren/deactiveren.

### 3.1 In-/uitschakelen

#### Het apparaat

**Inschakelen:** Steek de stekker in het stopcontact.

**Uitschakelen:** Houd de temperatuurtoetsen van de koelkast en de vriezer gedurende 5 sec ingedrukt. Neem de stekker uit het stopcontact.

#### Koelruimte

**In-/uitschakelen:** Houd de temperatuurtoetsen van de koelkast gedurende 5 sec ingedrukt. OF / On verschijnt op het display.

#### Vriezervak

ⓘ Alleen voor geselecteerde modellen.

**In-/uitschakelen:** Houd de temperatuurtoetsen van de vriezer gedurende 5 sec ingedrukt. OF / On verschijnt op het display.

## 3.2 Alarmen

ⓘ Alarmtypes verschillen per model.

Druk op een willekeurige toets om het geluid te deactiveren. Het akoestische alarm wordt na 1 u automatisch uitgeschakeld.

### Hoge temperatuur-alarm

Het wordt geactiveerd wanneer de temperatuur in de vriezer stijgt. H° knippert in de temperatuurindicatie van de vriezer, het alarmindicatielampje knippert en het geluid is aan.

### Deur open-alarm

Dit wordt geactiveerd wanneer de deur van de koelkast/vriezer open blijft gedurende 5 min/80 sec. Het alarmindicatielampje knippert en het geluid is aan. Sluit de deur om het alarm te stoppen.

## 3.3 MultiSwitch

ⓘ Alleen beschikbaar op geselecteerde modellen.

Met deze functie kun je de vriesfunctie in de koelfunctie wijzigen.

ⓘ Verwijder het voedsel uit de vriesruimte voordat u de functie MultiSwitch activeert of deactiveert.

ⓘ Het MultiSwitch compartiment is klaar voor gebruik na 24 u, wanneer het de ingestelde temperatuur heeft bereikt.

Om de vriesfunctie in de koelfunctie te wijzigen:

1. Tik herhaaldelijk op de temperatuurtoets van de vriezer totdat -- op het display knippert.
2. Druk op -- binnen de volgende 7 sec.
3. Het temperatuurindicator van de vriezer toont de temperatuur van het MultiSwitch-vak (4°C).

ⓘ Wanneer de MultiSwitch-functie is ingeschakeld, zijn de Hoge temperatuur-alarmen en Extra Freeze-functies uitgeschakeld.

ⓘ De MultiSwitch-functie wordt gedeactiveerd wanneer u het apparaat of het omgebouwde compartiment uitschakelt.

ⓘ De MultiSwitch-functie wordt weer ingeschakeld zodra de stroom is hersteld na een stroomstoring.

Om het MultiSwitch vak weer om te zetten:

1. Druk op de temperatuurtoets van de vriezer totdat -- begint te knipperen.
2. Druk op -- binnen de volgende 7 sec.

ⓘ De Hoge temperatuur-alarm begint 1 u na het uitschakelen van de MultiSwitch-functie weer te werken.

## 3.4 Extra Cool en Extra Freeze

### Extra Cool

Gebruik Extra Cool om warm voedsel snel in de koelruimte af te koelen.

De ventilator kan inschakelen wanneer de functie is geactiveerd. Schakel de functie uit om een andere koelkasttemperatuur in te stellen. De functie stopt na ongeveer 6 u.

### Extra Freeze

Gebruik Extra Freeze om snel in te vriezen in de vriesruimte.

Activeer de functie minstens 24 u vooraleer u het voedsel opbergt. De functie stopt na maximaal 52 u.

## 3.5 Instellingsmodus

Hiermee kunt u de instellingen wijzigen: de Sabbath-modus, Demomodus, temperatuureenheden. U kunt het apparaat ook resetten naar de fabrieksinstellingen:

### De instelmodus activeren

1. Houd de toets Extra Cool gedurende ca. 3 sec ingedrukt om de instellingsmodus te activeren/deactiveren. In het display wordt de melding SE tt knipperend weergegeven.
2. Zodra de instellingsmodus actief is, wordt tS on op het display weergegeven.

De instellingsmodus wordt automatisch uitgeschakeld als je gedurende 60 sec het bedieningspaneel niet gebruikt.

### Navigeren door de instellingsmodus

Tik op de Extra Cool om de **parameterinstelling** te wijzigen. Tik op de temperatuurtoets van de koelkast om de **waarde** van de parameterinstelling te wijzigen.

Naaminstelling	Display	Waarden
Knopgeluiden	tS	Aan/Uit
Temperatuureenheden	CF	°C/°F
Sabbath-modus <sup>1) 2)</sup>	Sb	Aan/Uit
Demo-modus	dE	Aan/Uit

Naaminstelling	Display	Waarden
Fabrieksinstellingen	FS	on>03

- 1) Alleen beschikbaar op geselecteerde modellen.  
 2) Schakelt alle toetsen uit, behalve de combinatie die nodig is om de modus te deactiveren. Alarmen zijn gedempt, behalve voor Hoge temperatuur-alarm.

**i** U kunt geen voedsel bewaren als de demomodus is ingeschakeld.

## 4. DAGELIJKS GEBRUIK

**i** De uitrusting varieert per model.

### 4.1 De legrekken positioneren



**Flexibel legrek:** de voorste helft van het legrek kan onder de andere helft worden geplaatst. Neem de voorste helft er voorzichtig uit en schuif deze in de onderste rail.

### 4.2 De lades verwijderen

Maak de lades altijd leeg voordat u ze verwijderd.

#### GreenZone

De Green Zone-lade is in het onderste deel van de koelruimte geplaatst.

1. Trek de lade uit de koelkast en schuif de rails volledig uit.
2. Druk op de railsdop en til de voorkant van de lade op.

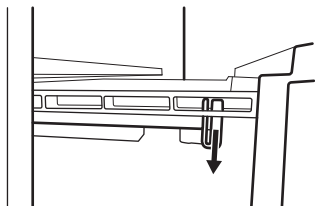

3. Trek de lade naar buiten terwijl je deze otilt en maak deze los van de rails.

Om weer in elkaar te zetten:

1. Trek de rails volledig uit.
2. Plaats het achterste deel van de lade op de rails.

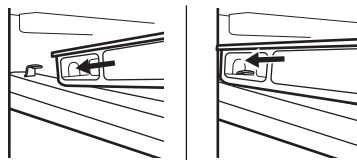

3. Houd de voorkant van de lade omhoog terwijl u de lade invoert.

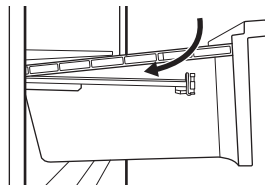

4. Druk het voorste deel van de lade naar beneden.

#### ExtraZone

ExtraZone is een lade boven de GreenZone-lade.

1. Trek de lade uit de koelkast en schuif de rails volledig uit.
2. Druk op de railsdop en til de voorkant van de lade op.
3. Trek de lade naar buiten terwijl je deze otilt en maak deze los van de rails.

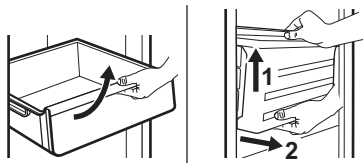

4. Duw de rails in de kast.

Om weer in elkaar te zetten:

1. Plaats het achterste deel van de lade op de volledig uitgetrokken rails.
2. Houd de voorkant van de lade omhoog terwijl u de lade invoert.

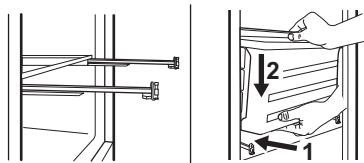

3. Druk het voorste deel van de lade naar beneden.

#### De glazen plank verwijderen:

1. Ontgrendel de grepen aan beide zijkantten.

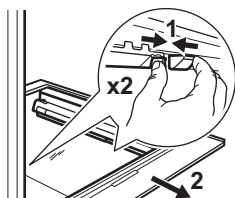

2. Trek de glazen planksteun naar jezelf toe.

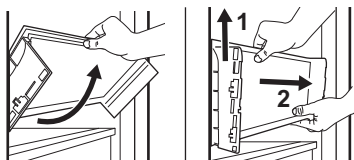

### 4.3 Vochtregeling

Het glazen rek van de GreenZone-lade is uitgerust met een apparaat dat de vochtigheid in de lade regelt.

ⓘ Plaats geen voedselproducten op het apparaat voor vochtigheidsafstelling.

#### Handmatige vochtigheidsregeling

- Sleuven gesloten: kleine hoeveelheden fruit en groenten.
- Sleuven geopend: grotere hoeveelheden fruit en groenten.

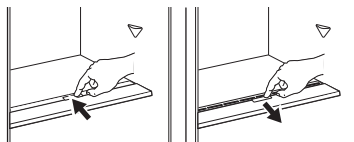

Om de vochtigheidsregelaar te verwijderen, opent u de lade onder het glazen schap en trekt u de afdekking eruit.

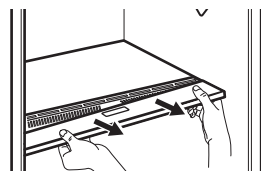

#### Automatische vochtigheidsregeling

Het vochtregelapparaat verwijderen:

1. Open de lade onder de glazen plank en trek de afdekking eruit.

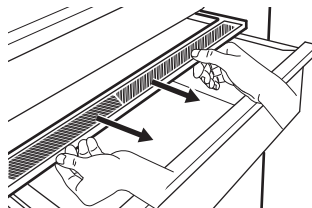

2. Om het witte membraan van het apparaat te vervangen, pak je het apparaat in het midden vast en scheid je het membraan van het deksel door aan het deksel te trekken.

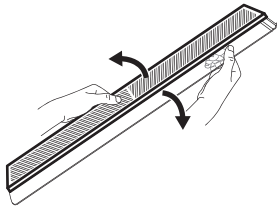

3. Monteer een nieuw membraan in de afdekking door de rand van het membraan in de afdekking te drukken.

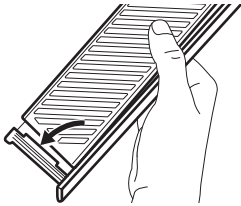

4. Zet de vochtigheidsregeling weer op de lade.

**i** Er kan condensatie optreden in de GreenZone lade. Verwijder het met een zachte doek.

#### 4.4 Ventilator



De ventilator schakelt automatisch in wanneer dat nodig is. Verwijder het deksel van de ventilator niet.

#### 4.5 CleanAir+-filter

CleanAir+ zuivert de lucht in de koelkast om geurtjes te vermijden.

Bij levering zitten het filter en de plastic behuizing in een plastic zak. Zie "Het CleanAir+-filter installeren en vervangen" voor meer informatie.

#### 4.6 Bottle storage accessories

**i** Berg alleen dichte flessen of blikjes op en plaats ze met de opening naar voor gericht.

Het Bottle Stop-accessoire voorkomt dat flessen of blikjes gaan rollen. Bewaar de flessen of blikjes op elkaar.

Plaats het accessoire met de siliconen onderkant naar beneden om de flessen te bewaren.

**i** Bewaar max. 10 kg flessen en/of blikjes van verschillende afmetingen in maximaal twee rijen, zoals weergegeven in de afbeelding.

**i** Plaats onverpakt voedsel niet in direct contact met het accessoire.

Bottle rack is een rek dat is bedoeld voor de opslag van flessen.

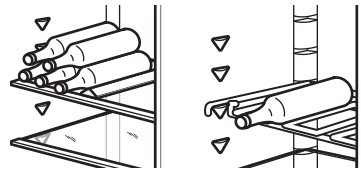

## 5. AANWIJZINGEN EN TIPS

### 5.1 Tips voor energiebesparing

- Vriezer: De oorspronkelijke configuratie zorgt voor het meest efficiënte gebruik van energie.
- Koelkast: Het meest efficiënte energiegebruik is verzekerd in de configuratie waarbij de lades zich in het onderste deel van het apparaat bevinden en de rekken gelijkmatig verdeeld zijn. De positie van de deurbakken heeft geen invloed op het energieverbruik.
- Open de deur niet te vaak of laat deze niet langer open staan dan noodzakelijk.

- Vriezer: Hoe kouder de temperatuurinstelling, hoe hoger het energieverbruik.
- Koelkast: Stel de temperatuur niet te hoog in om energie te besparen, tenzij dit nodig is vanwege het soort voedsel.
- Als de omgevingstemperatuur hoog is, de temperatuurregeling op een lage temperatuur staat en het apparaat volledig gevuld is, kan de compressor continu aanstaan waardoor er ijs op de verdampert ontstaat. Stel in dit geval de temperatuurregeling in op een hogere temperatuur, om automatisch ontdooien

mogelijk te maken en zo energie te besparen.

- Dek de ventilatieroosters of -gaten niet af.
- Zorg ervoor dat voedingsmiddelen in het apparaat lucht door speciale gaten in de achterzijde van het apparaat laten circuleren.

## 5.2 Tips voor het invriezen

- Flessen of blikken met vloeistoffen niet invriezen, met name dranken die kooldioxide bevatten, aangezien deze kunnen ontploffen tijdens het invriezen.
- Plaats geen warm voedsel in het vriesvak.
- Plaats vers niet-bevroren voedsel niet direct naast al ingevroren voedsel.
- Ijsblokjes, ingevroren water of waterijsjes niet meteen nadat ze uit de vriezer zijn gehaald opeten om bevrozingen te voorkomen.
- Ontdooid voedsel niet opnieuw invriezen.

## 5.3 Tips voor het bewaren van ingevroren voedsel

- De vriesruimte is het vak gemarkeerd met .
- Een goede temperatuurinstelling die de conservering van ingevroren voedsel garandeert is een temperatuur lager dan of gelijk aan  $-18^{\circ}\text{C}$ .
- Een hogere temperatuurinstelling in het apparaat kan leiden tot een kortere houdbaarheid.
- Het hele vriesvak is geschikt voor de opslag van diepvriesproducten.
- Laat voldoende ruimte rond het voedsel om de lucht vrij te laten circuleren.

## 5.4 Houdbaarheid voor vriescompartiment

Soort voedsel	Houdbaarheid (maanden)
Brood	3
Fruit (met uitzondering van citrusvruchten)	6 - 12
Groenten	8 - 10
Restjes zonder vlees	1 - 2
<b>Zuivelproducten:</b>	
Boter	6 - 9
Zachte kaas (zoals mozzarella)	3 - 4
Harde kaas (zoals Parmezaanse kaas, cheddar)	6

Soort voedsel	Houdbaarheid (maanden)
<b>Vis/Zeevruchten:</b>	
Vette vis (zoals zalm, makreel)	2 - 3
Magere vis (zoals kabeljauw, bot)	4 - 6
Garnalen	12
Gepelde mosselen en mosselen	3 - 4
Gekookte vis	1 - 2
<b>Vlees:</b>	
Gevogelte	9 - 12
Rundvlees	6 - 12
Varkensvlees	4 - 6
Lamsvlees	6 - 9
Worst	1 - 2
Ham	1 - 2
Restjes met vlees	2 - 3

## 5.5 Tips voor het koelen van voedsel

 Het vak voor vers voedsel is de ruimte boven de GreenZonelade.

- Een goede temperatuurinstelling die de conservering van vers voedsel garandeert is een temperatuur lager dan of gelijk aan  $+4^{\circ}\text{C}$ .
- Gebruik altijd gesloten recipiënten voor vloeistoffen en voor voedsel, om smaken of geuren in het vak te voorkomen.
- Om kruisbesmetting tussen gekookt en rauw voedsel te voorkomen, bedekt je het gekookte voedsel en scheidt je het van het rauwe.
- Wikkel het vlees in en plaats het op de glazen plank boven de groentelade.
- Ontdooi het voedsel in de koelkast.
- Plaats geen warm voedsel in het apparaat.
- Reinig fruit en groenten en plaats ze in een speciale lade (groentelade).
- Bewaar geen exotisch fruit in de koelkast.
- Bewaar geen groenten zoals tomaten, aardappelen, uien en knoflook in de koelkast.
- Sluit de flessen voordat u ze in de koelkast plaatst.
- Schakel de ventilator in om het afkoelen van het voedsel te versnellen.

## 6. ONDERHOUD EN REINIGING

### 6.1 Het reinigen van de binnenkant

Reinig vóór het eerste gebruik de binnenkant en alle accessoires met lauwwarm water en neutrale zeep. Droog vervolgens alles goed af. Reinig de apparatuur en deuropakkingen regelmatig.

Reinig het bedieningspaneel met een vochtige doek en droog het af met een zachte doek. Gebruik geen reinigingsmiddelen.

Maak het afvoergaatje voor het dooiwater aan de achterkant van de koelruimte regelmatig schoon met behulp van de buisreiniger.

**i** Was de accessoires en onderdelen van het apparaat niet in een vaatwasser.

### 6.2 Het ontdooien van het apparaat

**Koelkast:**

Het koelvak wordt automatisch ontdooid.

**Vriezer:**

Het vriesvak is vorstvrij.

### 6.3 Het CleanAir+ -filter installeren en vervangen

**i** Ga voorzichtig met het luchtfilter om, om krassen op het oppervlak te voorkomen.

Monteer het luchtfilter voor u het apparaat inschakelt.

1. Open de plastic behuizing en plaats het gevouwen oppervlak op het rooster, waarbij u het filter in het gemarkeerde gebied op het roosteroppervlak plaatst.

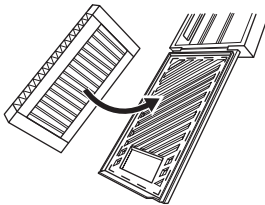

2. Druk het filter voorzichtig omlaag terwijl u de plastic behuizing sluit en een klik hoorbaar is.

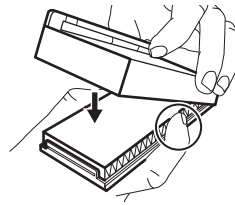

3. Verwijder het bovenste glazen plateau uit het vriesvak. Schuif de kunststof behuizing met het luchtfilter aan de linkerkant van het glazen plateau.

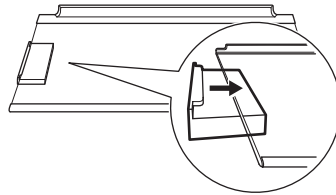

4. Plaats het glazen plateau terug in het koelvak. Raak het filter niet aan.

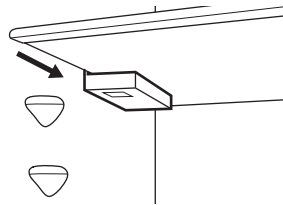

### Het luchtfilter vervangen

1. Open het filterhuis.

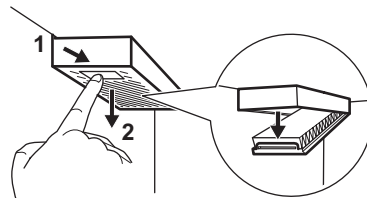

2. Verwijder het gebruikte luchtfilter.
3. Plaats het nieuwe luchtfilter in het huis en sluit het.

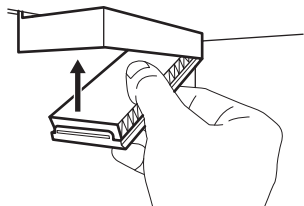

## 7. PROBLEEMOPLOSSING

### Het apparaat werkt niet.

- Steek de stekker goed in het stopcontact.
- Schakel het apparaat in.
- Zorg ervoor dat er spanning op het stopcontact staat. Neem contact op met een erkend elektrotechnisch installateur.

### Het apparaat is lawaaiig.

Controleer of het apparaat goed wordt ondersteund.

### Er is een hoorbaar of zichtbaar alarm.

Sluit de deur of druk op een willekeurige toets om akoestisch alarm uit te schakelen.

### De compressor werkt voortdurend.

- Pas de temperatuur aan.
- Wacht tot de temperatuur stabiel is.
- Laat voedsel afkoelen tot kamertemperatuur voordat je ze opbergt.
- Sluit de deur correct.

### De deur is niet goed gemonteerd of dekt het ventilatierooster af.

Raadpleeg de montage-instructies.

### Deur gaat moeilijk open.

Wacht even met de deur openen nadat je die hebt gesloten.

### Er is te veel bevroren rijp en ijs.

- Sluit de deur correct.
- Reinig of vervang de afdichting.
- Wikkel het voedsel goed in.
- Pas de temperatuur aan.

### Er stroomt water over de achterwand van de koelkast.

Dit hoort bij het ontdooiproces.

### Er bevindt zich te veel condenswater in de koelkast.

- Open de deur alleen als het nodig is en sluit deze volledig.

- Stel in de zomer en in de herfst de warmere temperatuur in voor de koelkast (ca. 6-7°C).

### Er stroomt water in de koelkast.

- Zorg ervoor dat het voedsel de achterwand niet raakt.
- Reinig de waterafvoer.

### Er stroomt water op de vloer.

Sluit de smeltwaterafvoer aan op de verdamperschaal.

### De temperatuur kan niet worden ingesteld.

Schakel Extra Freeze functie of Extra Cool functie uit.

### dE on verschijnt op het display.

- Raadpleeg de "Demo-modus" in het gedeelte "Instellingsmodus".

### Er CE, het alarmindicatielampje brandt.

Neem contact op met de erkende servicedienst. Het koelsysteem houdt voedsel koud. Aanpassing van de temperatuur is uitgeschakeld.

### Er t1 of Er t3 of Er t5 en de huidige instelling verschijnt afwisselend, het alarmindicatielampje brandt.

Neem contact op met de erkende servicedienst. Het koelsysteem houdt voedsel koud. Aanpassing van de temperatuur is uitgeschakeld.

### De lamp werkt niet of de deurafdichtingen zijn beschadigd.

Neem contact op met de erkende servicedienst.

## 8. TECHNISCHE GEGEVENS

De technische informatie is vermeld op het energielabel en op het typeplaatje van het apparaat, dat zich op of in het apparaat bevindt.

### Alleen voor Zwitserland

Spanning: 220-240 V

Frequentie: 50 Hz

### Alleen voor de EU

De QR-code op het energielabel dat bij het apparaat wordt geleverd, biedt een internetkoppeling naar de informatie gerelateerd aan de prestaties van het apparaat in de EU-EPREL-database. Bewaar het energielabel ter referentie samen met de gebruikershandleiding en alle andere documenten die bij dit apparaat worden geleverd. Het is ook moge-

lijk om dezelfde informatie in EPREL te vinden via de koppeling <https://eprel.ec.europa.eu> en de modelnaam en het productnummer die u vindt op het typeplaatje van het apparaat. Zie de koppeling [www.theenergylabel.eu](http://www.theenergylabel.eu) voor gedetailleerde informatie over het energielabel.

### Alleen voor het VK

De QR-code op het energielabel dat bij het apparaat wordt geleverd, biedt een internetkoppeling naar de informatie gerelateerd aan de prestaties van het apparaat. Bewaar het energielabel ter referentie samen met de gebruikershandleiding en alle andere documenten die bij dit apparaat worden geleverd.

## 9. INFORMATIE VOOR TESTINSTITUTEN

De installatie en voorbereiding van het apparaat voor elke EcoDesign-verificatie moet in overeenstemming zijn met:

UK	BS EN 62552
EU, Zwitserland, Israël	EN 62552
Australië	IEC 62552
Zuid-Afrika	SANS 62552

VAE	UAE.S 5010-3:2022
GCC	SASO-2892_2018

De ventilatievoorschriften, de afmetingen van de uitsparingen en de minimale open afstanden aan de achterzijde moeten voldoen aan de voorschriften van deze gebruikershandleiding in "Installeren". Neem contact op met de fabrikant voor verdere informatie, inclusief ladingplannen.

## 10. HET MILIEUPERSPECTIEF

Recycle materialen met het symbool . Gooi de verpakking in de juiste containers om het te recyclen. Bescherm het milieu en de volksgezondheid en recycle het afval van elektrische en elektronische apparaten. Gooi appa-

raten gemarkeerd met het symbool  niet weg met het huishoudelijk afval. Breng het product naar de milieustraat bij je in de buurt of neem contact op met de gemeente.

1. CONSIGNES DE SÉCURITÉ.....	16	7. DÉPANNAGE.....	27
2. CONSIGNES DE SÉCURITÉ.....	18	8. DONNÉES TECHNIQUES.....	28
3. BANDEAU DE COMMANDE.....	20	9. IIFORMATIONS POUR LES LABORATOIRES D'ESSAIS.....	29
4. UTILISATION QUOTIDIENNE.....	22	10. CONSIDÉRATIONS ENVIRONNEMENTALES.....	29
5. CONSEILS.....	25		
6. ENTRETIEN ET NETTOYAGE.....	26		

## 1. ⚠ CONSIGNES DE SÉCURITÉ

Avant d'installer et d'utiliser cet appareil, lisez soigneusement les instructions fournies. Le fabricant ne pourra pas être tenu responsable des blessures et dégâts résultant d'une mauvaise installation ou utilisation. Conservez toujours les instructions dans un lieu sûr et accessible pour vous y référer ultérieurement.

### 1.1 Sécurité des enfants et des personnes vulnérables

- Cet appareil peut être utilisé par des enfants âgés d'au moins 8 ans et par des personnes ayant des capacités physiques, sensorielles ou mentales réduites ou dénuées d'expérience ou de connaissance, s'ils sont correctement surveillés ou si des instructions relatives à l'utilisation de l'appareil en toute sécurité leur ont

été données et s'ils comprennent les risques encourus. Les enfants de 3 à 8 ans et les personnes atteintes de handicaps graves ou très lourds peuvent charger et décharger l'appareil à condition qu'ils aient reçu des instructions appropriées. Les enfants de moins de 3 ans doivent être tenus à l'écart de l'appareil, à moins d'être surveillés en permanence.

- Veillez à ce que les enfants ne jouent pas avec l'appareil.
- Le nettoyage et l'entretien par l'utilisateur ne doivent pas être effectués par des enfants sans surveillance.
- Ne laissez pas les emballages à la portée des enfants et jetez-les convenablement.

## 1.2 Sécurité générale

- Cet appareil sert uniquement à stocker des aliments et des boissons.
- Cet appareil est conçu pour un usage domestique ménager, dans un environnement intérieur.
- Cet appareil peut être utilisé dans les bureaux, les chambres d'hôtel, les chambres d'hôtes, les maisons d'hôtes de ferme et d'autres hébergements similaires lorsque cette utilisation ne dépasse pas le niveau (moyen) de l'utilisation domestique.
- Pour éviter la contamination des aliments, respectez les instructions suivantes :
  - n'ouvrez pas la porte pendant de longues durées ;
  - nettoyez régulièrement les surfaces pouvant être en contact avec les aliments et les systèmes d'évacuation accessibles ;
  - conservez la viande et le poisson crus dans des récipients appropriés dans le réfrigérateur, afin qu'ils ne soient pas en contact ou ne coulent pas sur d'autres aliments.
- **AVERTISSEMENT** : Veillez à ce que les orifices de ventilation situés dans l'enceinte de l'appareil ou la structure intégrée ne soient pas obstrués.
- **AVERTISSEMENT** : N'utilisez aucun dispositif mécanique ou autre pour accélérer le processus de dégivrage, outre ceux recommandés par le fabricant.
- **AVERTISSEMENT** : Veillez à ne pas endommager le circuit réfrigérant.
- **AVERTISSEMENT** : N'utilisez pas d'appareils électriques à l'intérieur des compartiments de conservation des aliments de l'appareil, sauf s'ils sont du type recommandé par le fabricant.
- Ne pulvérisez pas d'eau ni de vapeur pour nettoyer l'appareil.
- Nettoyez l'appareil avec un chiffon doux et humide. Utilisez uniquement des produits de lavage neutres. N'utilisez pas de produits abrasifs, de tampons à récurer, de solvants ou d'objets métalliques.
- Si l'appareil est vide pendant une longue durée,

éteignez-le, dégivrez-le, nettoyez-le, séchez-le et laissez la porte ouverte pour empêcher le développement de moisissure dans l'appareil.

- Ne conservez aucune substance explosive dans cet appareil, comme des aéro-

sols contenant un produit inflammable.

- Si le câble d'alimentation est endommagé, il doit être remplacé par le fabricant, son service après-vente ou par un professionnel qualifié afin d'éviter un danger.

## 2. CONSIGNES DE SÉCURITÉ

### 2.1 Installation

#### **AVERTISSEMENT!**

L'appareil doit être installé uniquement par un professionnel qualifié.

- Retirez l'intégralité de l'emballage.
- N'installez pas et ne branchez pas un appareil endommagé.
- Pour des raisons de sécurité, n'utilisez pas l'appareil avant de l'avoir installé dans la structure encastrée.
- Suivez les instructions séparées pour l'installation de l'appareil et l'inversion de la porte disponibles sur notre site Web.
- Soyez toujours vigilants lorsque vous déplacez l'appareil car il est lourd. Utilisez toujours des gants de sécurité et des chaussures fermées.
- Assurez-vous que l'air puisse circuler autour de l'appareil.
- Lors de la première installation ou après avoir inversé la porte, attendez au moins 4 heures avant de brancher l'appareil sur le secteur. Cela permet à l'huile de refouler dans le compresseur.
- Avant toute opération sur l'appareil (par ex. inversion de la porte), débranchez la fiche de la prise de courant.
- N'installez pas l'appareil à proximité d'un radiateur ou d'une cuisinière, d'un four ou d'une table de cuisson, sauf indication contraire dans les instructions d'installation.
- N'exposez pas l'appareil à la pluie.
- N'installez pas l'appareil dans un endroit exposé à la lumière directe du soleil.
- N'installez pas l'appareil dans une pièce trop humide ou trop froide.

- Lorsque vous déplacez l'appareil, veillez à le soulever par l'avant pour éviter d'érafler le sol.
- Protégez le sol des rayures lorsque vous inversez la porte de l'appareil.
- Cet appareil contient un sachet déshydratant. Ceci n'est pas un jouet. Ceci n'est pas un aliment. Veuillez le jeter immédiatement.

### 2.2 Branchement électrique

#### **AVERTISSEMENT!**

Risque d'incendie ou d'électrocution.

#### **AVERTISSEMENT!**

Lorsque vous installez l'appareil, assurez-vous que le câble d'alimentation n'est pas coincé ou endommagé.

#### **AVERTISSEMENT!**

N'utilisez pas d'adaptateurs multiprises et de rallonges.

#### **ATTENTION!**

Toute opération électrique nécessaire à l'installation de l'appareil doit être effectuée par un électricien qualifié.

- Assurez-vous que les paramètres sur la plaque signalétique sont compatibles avec les étalonnages électriques de l'alimentation secteur.
- L'appareil doit être relié à la terre.
- Utilisez toujours une prise antichoc correctement installée.
- Si la prise d'alimentation électrique domestique n'est pas reliée à la terre,

branchez l'appareil à une prise de terre séparée conformément aux réglementations en vigueur, en vous adressant à un électricien qualifié.

- Veillez à ne pas endommager les composants électriques (comme par exemple, la fiche secteur, le câble d'alimentation ou le compresseur). Contactez le service après-vente agréé ou un électricien pour changer les composants électriques.
- Le câble d'alimentation doit rester au-dessous du niveau de la prise secteur.
- Ne branchez la fiche d'alimentation à la prise de courant qu'à la fin de l'installation. Assurez-vous que la prise principale est accessible une fois l'appareil installé.
- Ne tirez pas sur le câble secteur pour débrancher l'appareil. Débranchez toujours la prise secteur.
- Cet appareil est fourni avec un câble d'alimentation de 13 A. Si vous devez changer le fusible de la fiche secteur, utilisez uniquement un fusible 13 A ASTA (BS 1362) (Royaume-Uni et Irlande uniquement).

## 2.3 Utilisation

### **AVERTISSEMENT!**

Risque de blessures, de brûlures, d'électrocution ou d'incendie.



L'appareil contient un gaz inflammable, l'isobutane (R600a), un gaz naturel ayant un niveau élevé de compatibilité environnementale. Veillez à ne pas endommager le circuit frigorifique contenant de l'isobutane.

- Ne modifiez pas les spécifications de l'appareil.
- Toute utilisation du produit intégré en tant que produit autonome est strictement interdite.
- Cet appareil est destiné à être utilisé à une température ambiante comprise entre 10°C et 43°C. Le fonctionnement correct de l'appareil ne peut être garanti que dans la plage de température spécifiée.
- Ne placez aucun appareil électrique (comme par exemple, une sorbetière) dans l'appareil si cela n'est pas autorisé par le fabricant.
- Si le circuit frigorifique est endommagé, assurez-vous de l'absence de flammes et de sources d'ignition dans la pièce. Aérez la pièce.

- Évitez tout contact d'éléments chauds avec les parties en plastique de l'appareil.
- Ne placez jamais de boissons gazeuses dans le congélateur. Cela engendrerait une pression sur le récipient de la boisson.
- Ne stockez jamais de gaz ou de liquide inflammable dans l'appareil.
- Ne placez pas de produits inflammables ou d'éléments imbibés de produits inflammables à l'intérieur, à proximité ou au-dessus de l'appareil.
- Ne touchez ni le compresseur, ni le condenseur. Ils sont chauds.
- Ne retirez pas et ne touchez pas les éléments du compartiment congélateur avec les mains mouillées.
- Ne recongelez jamais un aliment qui a été décongelé.
- Respectez les instructions de stockage figurant sur l'emballage des aliments surgelés.
- Emballez les aliments dans un emballage adapté au contact avec des aliments avant de les placer dans le compartiment congélateur.
- Ne laissez pas les aliments entrer en contact avec les parois intérieures des compartiments de l'appareil.

## 2.4 Éclairage interne

### **AVERTISSEMENT!**

Risque d'électrocution.

- Ce produit contient une ou plusieurs sources lumineuses de classe d'efficacité énergétique F.
- Concernant la/les lampe(s) se trouvant à l'intérieur de ce produit et les lampes de rechange vendues séparément : Ces lampes sont conçues pour résister à des conditions ambiantes extrêmes dans les appareils électroménagers, telles que la température, les vibrations, l'humidité, ou sont conçues pour signaler des informations sur le statut opérationnel de l'appareil. Elles ne sont pas prévues pour être utilisées dans d'autres applications et ne conviennent pas pour l'éclairage des pièces d'une maison.

## 2.5 Entretien et nettoyage

### **AVERTISSEMENT!**

Risque de blessure ou de dommages matériels.

- Avant toute opération d'entretien, désactivez l'appareil et débranchez la fiche secteur.
- Cet appareil contient des hydrocarbures dans son circuit de réfrigération. L'entretien et la recharge de l'unité doivent être effectués par un professionnel qualifié.
- Vérifiez régulièrement le produit pour détecter tout signe de détérioration qui pourrait le rendre impropre au contact des aliments, comme des fissures, des cloques, une délamination, un rétrécissement, une adhérence, une corrosion ou d'autres changements visibles de texture ou d'apparence. Suivez les instructions de nettoyage et d'entretien pour éviter la détérioration.
- Remplacez le filtre à air tous les 6 mois. Contactez votre revendeur local pour acheter un produit de remplacement.
- Examinez régulièrement la valve de drainage de l'appareil et, si nécessaire, nettoyez-la. Si la valve est bouchée, l'eau du dégivrage s'écoulera en bas de l'appareil.

## 2.6 Service

- Pour réparer l'appareil, contactez le service après-vente agréé. Utilisez uniquement des pièces de rechange d'origine.
- Veuillez noter qu'une autoréparation ou une réparation non professionnelle peuvent avoir des conséquences sur la sécurité et annuler la garantie.
- Les pièces détachées suivantes sont disponibles pendant au moins 7 ans après l'arrêt du modèle : thermostats, capteurs

de température, cartes circuits imprimées, sources lumineuses, poignées de portes, charnières de portes, plaques et balconnets. Les joints de porte sont disponibles pendant au moins 10 ans après l'arrêt du modèle. Cette durée peut être plus longue dans certains pays. Pour plus d'informations, rendez-vous sur notre site internet.

- Veuillez noter que certaines de ces pièces détachées ne sont disponibles qu'auprès de réparateurs professionnels et que toutes les pièces détachées ne sont pas adaptées à tous les modèles.

## 2.7 Mise au rebut

### ⚠ AVERTISSEMENT!

Risque de blessure ou d'asphyxie.

- Débranchez l'appareil de l'alimentation électrique.
- Coupez le câble d'alimentation et mettez-le au rebut.
- Retirez la porte pour empêcher les enfants et les animaux de s'enfermer dans l'appareil.
- Le circuit frigorifique et les matériaux d'isolation de cet appareil préservent la couche d'ozone.
- La mousse isolante contient un gaz inflammable. Contactez votre service municipal pour obtenir des informations sur la marche à suivre pour mettre l'appareil au rebut.
- N'endommagez pas la partie du circuit de réfrigération située à proximité du condenseur thermique.

## 3. BANDEAU DE COMMANDE

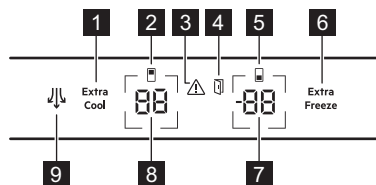

- 1 Touche/voyant Extra Cool**  
Appuyez pour activer/désactiver.
- 2 Voyant du compartiment réfrigérateur**
- 3 Voyant d'alarme**

Appuyez sur n'importe quel bouton pour désactiver l'alarme de température élevée.

- 4 Voyant d'alarme de porte ouverte**  
Appuyez sur n'importe quel bouton pour désactiver le signal sonore. L'alarme sonore s'arrête dès que la porte est fermée.
- 5 Voyant du compartiment congélateur**
- 6 Touche/voyant Extra Freeze**  
Appuyez pour activer/désactiver.
- 7 Touche/voyant de température du congélateur**

Appuyez pour régler la température du congélateur (-15°C – -24°C).

### 8 Touche/voyant de température du réfrigérateur

Appuyez pour régler la température du réfrigérateur (+2°C – +8°C).

### 9 Touche/voyant Ventilateur

Appuyez pour activer/désactiver le ventilateur.

## 3.1 Commutation marche/arrêt

### L'appareil

**Activation** : Branchez la prise secteur de l'appareil à la prise de courant.

**Commutation Arrêt** : Appuyez sur les boutons de température du réfrigérateur et du congélateur et maintenez-les enfoncés pendant 5 sec. Débranchez la fiche d'alimentation de la prise secteur.

### Compartment de réfrigérateur

**Mise en marche/arrêt** : Appuyez sur la touche de température du réfrigérateur et maintenez-la enfoncée pendant 5 / sec. OF / On s'affiche.

### Compartment congélateur

**i** Uniquement sur certains modèles.

**Mise en marche/arrêt** : Appuyez sur la touche de température du congélateur et maintenez-la enfoncée pendant 5 sec. OF / On s'affiche.

## 3.2 Alarmes

**i** Les types d'alarme varient selon le modèle.

Pour désactiver le signal sonore, appuyez sur n'importe quelle touche. Le son s'arrête automatiquement après 1 h.

### Alarme haute température

Elle s'active lorsque la température dans le congélateur augmente. L'indicateur de température du congélateur clignote H°, le voyant d'alarme clignote et le son est activé.

### Alarme Porte ouverte

Elle s'active lorsque la porte du réfrigérateur/congélateur est laissée ouverte pendant 5 min/80 sec. Le voyant d'alarme clignote et le son est activé. Fermez la porte pour arrêter l'alarme.

## 3.3 MultiSwitch

**i** Disponible uniquement sur certains modèles.

Cette fonction vous permet de convertir le compartiment de congélation en réfrigérateur.

**i** Avant d'activer ou de désactiver la fonction MultiSwitch, retirez les aliments du compartiment de congélation.

**i** Le compartiment MultiSwitch est prêt à l'emploi après 24 h, lorsqu'il atteint la température définie.

Pour convertir le compartiment :

1. Appuyez à plusieurs reprises sur le bouton de température du congélateur jusqu'à ce que l'affichage indique - - en clignotant.
2. Appuyez sur - - dans les 7 sec qui suivent.
3. L'indicateur de température du congélateur indique la température du compartiment MultiSwitch (4°C).

**i** Lorsque la fonction MultiSwitch est activée, les fonctions Alarme haute température et Extra Freeze sont désactivées.

**i** La fonction MultiSwitch se désactive lorsque vous éteignez l'appareil ou le compartiment converti.

**i** Le mode MultiSwitch reprend son fonctionnement une fois l'alimentation rétablie après une coupure de courant.

Pour re convertir le compartiment MultiSwitch :

1. Appuyez sur le bouton de température du congélateur jusqu'à ce que - - commence à clignoter.
2. Appuyez sur - - dans les 7 sec qui suivent.

**i** Le Alarme haute température recommence à fonctionner 1 h après la désactivation de la fonction MultiSwitch.

## 3.4 Extra Cool et Extra Freeze

### Extra Cool

Utilisez Extra Cool pour refroidir rapidement les aliments chauds dans le compartiment de réfrigérateur.

Le ventilateur peut s'activer lorsque la fonction est activée. Pour régler une température différente pour le réfrigérateur, désactivez la fonction. La fonction s'arrête après environ 6 h.

### Extra Freeze

Utilisez Extra Freeze pour congeler rapidement dans le compartiment de congélation.

Activez la fonction au moins 24 h avant de placer les aliments. La fonction s'arrête après un maximum de 52 h.

## 3.5 Mode configuration

Il vous permet de modifier les configurations : le mode Sabbath, le mode Démo, les unités de température. Vous pouvez également ré-initialiser l'appareil aux configurations d'usine :

### Activation du mode Configuration

1. Appuyez sur le bouton Extra Cool et maintenez-le enfoncé pendant environ 3 sec pour activer/désactiver le mode Configuration. L'affichage indique SE tt clignotant.

2. Une fois le mode Configuration activé, l'affichage indique tS on.

Le mode configuration se désactive si vous n'interagissez pas avec le bandeau de commande pendant 60 sec.

### Navigation dans le mode configuration

Appuyez sur Extra Cool pour modifier le **paramètre de réglage**. Appuyez sur le bouton de température du réfrigérateur pour modifier la **valeur** du paramètre de réglage.

Nom du réglage	Affichage	Valeurs
Sons des boutons	tS	On/OFF
Unités de température	CF	°C/°F
Mode Sabbath <sup>1) 2)</sup>	Sb	On/OFF
Mode Demo	dE	On/OFF
Réglages usine	FS	marche > 03

1) Disponible uniquement sur certains modèles.

2) Désactive tous les boutons sauf la combinaison nécessaire pour désactiver le mode. Les alarmes sont mises en sourdine sauf Alarme haute température.

**i** Vous ne pouvez pas stocker de nourriture lorsque le mode Démo est activé.

## 4. UTILISATION QUOTIDIENNE

**i** L'équipement varie selon le modèle.

### 4.1 Positionnement des étagères

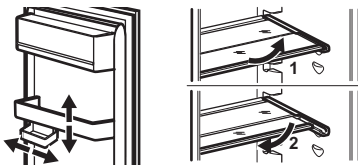

**Étagère adaptable** : la moitié avant de l'étagère peut être placée sous la seconde moitié. Retirez soigneusement la moitié avant et faites-la glisser dans le rail inférieur.

### 4.2 Retrait des bacs

Videz toujours les bacs avant de les retirer.

### GreenZone

Le bac Green Zone est placé dans la partie inférieure du compartiment de réfrigérateur.

1. Tirez le tiroir hors du réfrigérateur en déployant complètement les rails.
2. Poussez le capuchon des rails et soulevez l'avant du tiroir.

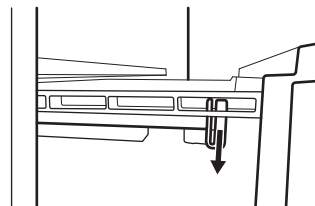

3. Tirez le tiroir tout en le soulevant et retirez-le des rails.

Pour remonter :

1. Sortez complètement les rails.
2. Posez la partie arrière du tiroir sur les rails.

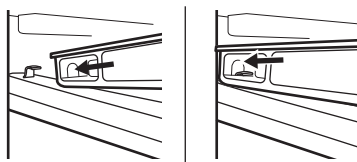

3. Maintenez la partie avant du bac soulevé tout en le poussant vers l'intérieur de l'appareil.

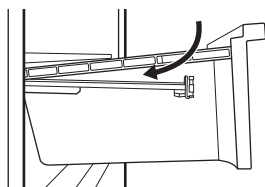

4. Appuyez l'avant du tiroir vers le bas.

### ExtraZone

ExtraZone est un bac situé au-dessus du bac GreenZone.

1. Tirez le tiroir hors du réfrigérateur en dépliant complètement les rails.
2. Poussez le capuchon des rails et soulevez l'avant du tiroir.
3. Tirez le tiroir tout en le soulevant et retirez-le des rails.

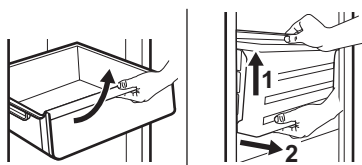

4. Poussez les glissières à l'intérieur de l'armoire.

Pour remonter :

1. Placez la partie arrière du bac sur les rails entièrement amovibles.
2. Maintenez la partie avant du bac soulevé tout en le poussant vers l'intérieur de l'appareil.

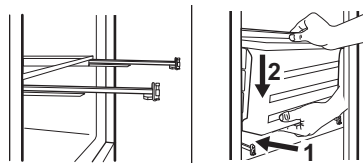

3. Appuyez l'avant du tiroir vers le bas.

### Pour retirer la clayette en verre :

1. Déverrouillez la fixation latérale des deux côtés.

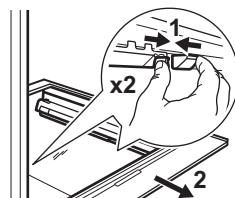

2. Tirez le support de la clayette en verre vers vous.

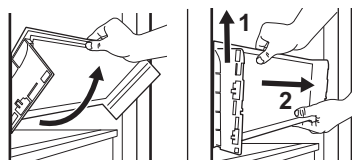

## 4.3 Contrôle de l'humidité

La clayette en verre du GreenZonebac est équipée d'un dispositif qui sert à réguler l'humidité à l'intérieur du bac.

**i** Ne placez aucun produit alimentaire sur le dispositif de contrôle de l'humidité.

### Contrôle manuel de l'humidité

- Fentes fermées : faibles quantités de fruits et légumes.
- Fentes ouvertes : grandes quantités de fruits et légumes.

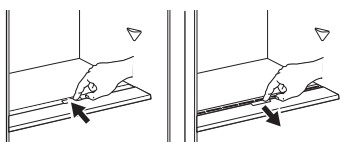

Pour retirer le dispositif de contrôle de l'humidité, ouvrez le bac sous l'étagère en verre et retirez le couvercle.

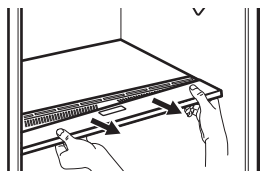

### Contrôle automatique de l'humidité

Pour retirer le dispositif de contrôle de l'humidité :

1. Ouvrez le tiroir sous la clayette en verre et retirez le couvercle.

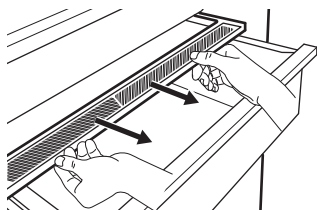

2. Si vous devez remplacer la membrane blanche de l'appareil, prenez l'appareil par le milieu et séparez la membrane du couvercle en tirant sur le couvercle.

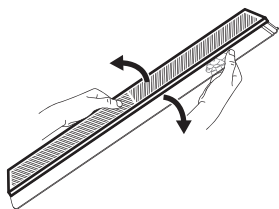

3. Assemblez une nouvelle membrane dans le couvercle en appuyant sur le bord de la membrane dans le couvercle.

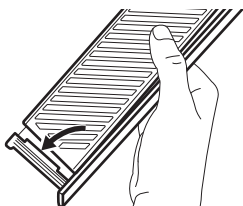

4. Repositionnez le dispositif de contrôle de l'humidité sur le tiroir.

**i** De la condensation peut se produire dans le GreenZonebac. Retirez-la à l'aide d'un chiffon doux.

### 4.4 Ventilateur



Le ventilateur se met en marche automatiquement en cas de besoin. Ne retirez pas le couvercle du ventilateur.

### 4.5 Filtre CleanAir+

CleanAir+ purifie l'air des odeurs dans le réfrigérateur.

À la livraison, le filtre et son boîtier en plastique se trouvent à l'intérieur d'un sac en plastique. Pour plus de détails, reportez-vous au chapitre « Installation et remplacement du filtre CleanAir+ ».

### 4.6 Bottle storage accessories

**i** Stockez uniquement les bouteilles ou canettes fermées, en les plaçant avec l'ouverture face à l'avant.

L'accessoire Bottle Stop empêche le roulement des bouteilles ou des canettes. Rangez les bouteilles ou les canettes les unes sur les autres.

Placez l'accessoire avec la base silicone tournée vers le bas pour ranger les bouteilles.

**i** Rangez un maximum de 10 kg bouteilles et/ou canettes de différentes tailles en deux rangées au maximum, comme indiqué sur l'image.

**i** Ne mettez pas d'aliments sans emballage en contact direct avec l'accessoire.

Bottle rack est une étagère dédiée au stockage de bouteilles.

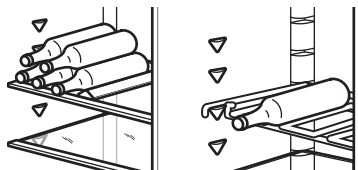

## 5. CONSEILS

### 5.1 Conseils pour économiser l'énergie

- Congélateur : La configuration d'origine garantit l'utilisation la plus efficace de l'énergie.
- Réfrigérateur : L'utilisation la plus efficace de l'énergie est assurée dans la configuration avec les bacs dans la partie inférieure de l'appareil et les clayettes réparties uniformément. La position des compartiments de porte n'affecte pas la consommation d'énergie.
- Évitez d'ouvrir fréquemment la porte et ne la laissez ouverte que le temps nécessaire.
- Congélateur : Plus le réglage de la température est bas, plus la consommation électrique est élevée.
- Réfrigérateur : Ne réglez pas une température trop élevée, sauf si cela est requis par les caractéristiques des aliments.
- Si la température ambiante est élevée, que le thermostat est réglé sur une température basse et que l'appareil est plein, le compresseur fonctionne en régime continu, ce qui provoque une formation de givre ou de glace sur l'évaporateur. Dans ce cas, réglez le thermostat sur une température plus élevée pour permettre le dégivrage automatique.
- Ne couvrez pas les grilles ou les orifices de ventilation.
- Assurez-vous que les produits alimentaires à l'intérieur de l'appareil permettent la circulation de l'air par les orifices à l'arrière de l'intérieur de l'appareil.

### 5.2 Conseils pour la congélation

- Ne congélez pas des bouteilles ou des canettes avec des liquides, en particulier des boissons contenant du dioxyde de carbone, car elles pourraient exploser pendant la congélation.
- Ne placez pas d'aliments chauds dans le compartiment congélateur.
- Ne placez pas d'aliments frais non congelés directement à côté d'aliments déjà congelés.
- Ne mangez pas les glaçons, les glaces à l'eau ou les bâtonnets glacés dès leur

sortie du congélateur. Vous risquez des gelures.

- Ne recongelez pas des aliments décongelés.

### 5.3 Conseils pour le stockage des plats surgelés

- Le compartiment de congélation est indiqué par **✱\*\*\***.
- Un bon réglage de température qui garantit la conservation des produits alimentaires congelés est une température inférieure ou égale à -18 °C.
- Un réglage de température plus élevé à l'intérieur de l'appareil peut entraîner une durée de conservation plus courte.
- L'ensemble du compartiment du congélateur est adapté à la conservation de produits alimentaires congelés.
- Laissez suffisamment d'espace autour des aliments pour permettre à l'air de circuler librement.

### 5.4 Durée de conservation dans le compartiment de congélation

Type d'aliment	Durée de conservation (mois)
Pain	3
Fruits (sauf agrumes)	6 à 12
Légumes	8 à 10
Restes (sans viande)	1 à 2
<b>Produits laitiers :</b>	
Beurre	6 à 9
Fromage à pâte molle (p. ex., mozzarella)	3 à 4
Fromage à pâte dure (p. ex., parmesan, cheddar)	6
<b>Fruits de mer :</b>	
Poisson gras (p. ex., saumon, maquereau)	2 à 3
Poisson maigre (p. ex., cabillaud, limande)	4 à 6
Crevettes	12
Palourdes et moules décortiquées	3 à 4

Type d'aliment	Durée de conservation (mois)
Poisson cuit	1 à 2
<b>Viande :</b>	
Volaille	9 à 12
Bœuf	6 à 12
Porc	4 à 6
Agneau	6 à 9
Saucisse	1 à 2
Jambon	1 à 2
Restes (avec viande)	2 à 3

## 5.5 Conseils pour la réfrigération des aliments

**i** Le compartiment des aliments frais est l'espace au-dessus du tiroir GreenZone.

- Un bon réglage de température qui garantit la conservation des aliments frais est une température inférieure ou égale à +4 °C.

- Utilisez toujours des récipients fermés pour les liquides et les aliments afin d'éviter les saveurs ou les odeurs dans le compartiment.
- Pour éviter la contamination croisée entre les aliments cuits et les aliments crus, couvrez les aliments cuits et séparez-les des aliments crus.
- Enveloppez et placez la viande sur la clayette en verre au-dessus du bac à légumes.
- Décongelez les aliments à l'intérieur du réfrigérateur.
- N'insérez pas d'aliments chauds dans l'appareil.
- Nettoyez les fruits et légumes et placez-les dans un bac dédié (bac à légumes).
- Ne conservez pas les fruits exotiques au réfrigérateur.
- Ne conservez pas au réfrigérateur les légumes tels que les tomates, les pommes de terre, les oignons et l'ail.
- Fermez les bouteilles avant de les mettre au réfrigérateur.
- Allumez le ventilateur pour accélérer le refroidissement des aliments.

## 6. ENTRETIEN ET NETTOYAGE

### 6.1 Nettoyage de l'intérieur

Avant la première utilisation, nettoyez l'intérieur et les accessoires à l'eau tiède et au savon neutre, puis séchez. Nettoyez régulièrement l'équipement et les joints de porte.

Nettoyez le bandeau de commande avec un chiffon humide et séchez-le avec un chiffon doux. N'utilisez aucun produit détergent.

Nettoyez régulièrement l'orifice d'évacuation de l'eau de dégivrage, situé à l'arrière du compartiment de réfrigérateur, à l'aide de la tige de nettoyage de la goulotte.

**i** Ne lavez pas les accessoires et les pièces de l'appareil au lave-vaisselle.

### 6.2 Dégivrage de l'appareil

#### Réfrigérateur :

Le dégivrage du compartiment du réfrigérateur est automatique.

#### Congélateur :

Le compartiment congélateur est exempt de givre.

### 6.3 Installation et remplacement du filtre CleanAir+

**i** Manipulez le filtre à air avec précaution pour éviter de rayer sa surface.

Installez le filtre à air avant d'activer l'appareil.

1. Ouvrez le boîtier en plastique et placez la surface plissée sur la grille, en installant le filtre à l'intérieur de la zone marquée sur la surface quadrillée.

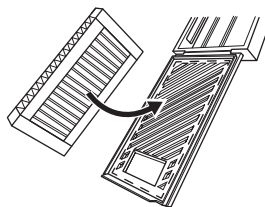

- Maintenez le filtre enfoncé tout en fermant le boîtier en plastique jusqu'à ce que vous entendiez un clic.

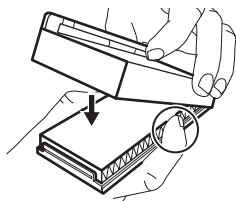

- Retirez la clayette supérieure en verre du compartiment réfrigérateur. Faites glisser le boîtier en plastique avec le filtre à air sur le côté gauche de l'étagère en verre.

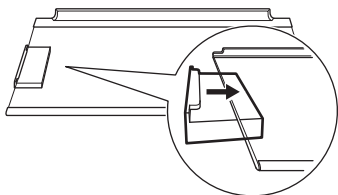

- Insérez la clayette arrière en verre dans le compartiment réfrigérateur. Ne heurtez pas le filtre.

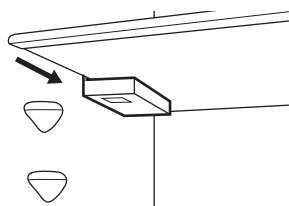

## Remplacement du filtre à air

- Ouvrez le boîtier du filtre.

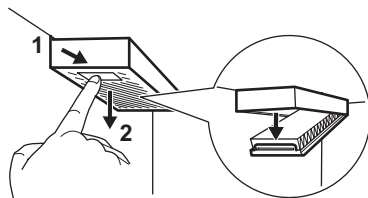

- Retirez le filtre à air usagé.
- Insérez le nouveau filtre à air dans le boîtier et fermez-le.

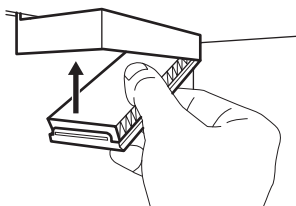

## 7. DÉPANNAGE

### L'appareil ne fonctionne pas.

- Branchez la fiche secteur sur la prise de courant.
- Mettez l'appareil en fonctionnement.
- Vérifiez qu'il y a de la tension dans la prise de courant. Contactez un électricien qualifié.

### L'appareil est bruyant.

Vérifiez que l'appareil repose bien au sol.

### Les signaux sonores ou visuels sont activés.

Fermez la porte ou appuyez sur n'importe quel bouton pour désactiver l'alarme sonore.

### Le compresseur fonctionne en permanence.

- Réglez la température.
- Attendez que la température se stabilise.
- Laissez refroidir les produits à température ambiante avant de les ranger.
- Fermez correctement la porte.

### **La porte est mal alignée ou interfère avec le gril de ventilation.**

Consultez les instructions d'installation.

### **La porte est difficile à ouvrir.**

Attendez quelques secondes après avoir fermé la porte pour la rouvrir.

### **Il y a trop de givre et de glace.**

- Fermez correctement la porte.
- Nettoyez ou remplacez le joint.
- Emballez correctement les aliments.
- Réglez la température.

### **De l'eau s'écoule sur la plaque arrière du réfrigérateur.**

Cela fait partie du processus de dégivrage.

### **Trop d'eau s'est condensée à l'intérieur du réfrigérateur.**

- Ouvrez la porte uniquement si nécessaire et fermez-la complètement.
- En été et en automne, réglez la température plus chaude pour le réfrigérateur (environ 6-7°C).

### **L'eau s'écoule à l'intérieur du réfrigérateur.**

- Assurez-vous que les aliments ne touchent pas la plaque arrière.
- Nettoyez la sortie d'eau.

### **De l'eau s'écoule sur le sol.**

Fixez la sortie de l'eau de dégivrage au plateau d'évaporation.

### **La température ne peut pas être réglée.**

Désactivez la fonction Extra Freeze ou la fonction Extra Cool .

### **dE on s'affiche.**

- Reportez-vous au « Mode Demo » dans la section « Mode Configuration ».

### **Er CE, le voyant d'alarme est allumé.**

Veillez contacter le service après-vente agréé. Le système de refroidissement garde les aliments au frais. Le réglage de la température est désactivé.

### **Er t1 ou Er t3 ou Er t5 alternativement avec le réglage actuel, le voyant d'alarme est allumé.**

Veillez contacter le service après-vente agréé. Le système de refroidissement garde les aliments au frais. Le réglage de la température est désactivé.

### **La lampe ne fonctionne pas ou les joints de porte sont endommagés.**

Veillez contacter le service après-vente agréé.

## **8. DONNÉES TECHNIQUES**

Les informations techniques figurent sur l'étiquette énergétique et sur la plaque signalétique de l'appareil, qui peut être située sur ou à l'intérieur de l'appareil.

### **Pour la Suisse uniquement**

Tension : 220-240 V

Fréquence : 50 Hz

### **Pour l'UE uniquement**

Le code QR présent sur l'étiquette énergétique fournie avec l'appareil contient un lien Web vers les informations relatives aux performances de l'appareil dans la base de données EPREL de l'UE. Conservez l'étiquette énergétique à titre de référence avec la notice d'utilisation et tous les autres documents fournis avec cet appareil. Il est également

possible de trouver les mêmes informations dans EPREL à l'aide du lien <https://eprel.ec.europa.eu> avec le nom du modèle et le numéro de produit se trouvant sur la plaque signalétique de l'appareil. Consultez le lien [www.theenergylabel.eu](http://www.theenergylabel.eu) pour obtenir des informations détaillées sur l'étiquette énergétique.

### **Pour le Royaume-Uni uniquement**

Le code QR présent sur l'étiquette énergétique fournie avec l'appareil contient un lien Internet vers les informations relatives aux performances de l'appareil. Conservez l'étiquette énergétique à titre de référence avec la notice d'utilisation et tous les autres documents fournis avec cet appareil.

## 9. IINFORMATIONS POUR LES LABORATOIRES D'ESSAIS

L'installation et la préparation de l'appareil pour une vérification EcoDesign doivent être conformes à la norme :

UK	BS EN 62552
UE, Suisse, Israël	EN 62552
Australie	IEC 62552
Afrique du Sud	SANS 62552

UAE	UAE.S 5010-3:2022
GCC	SASO-2892_2018

Les exigences en matière de ventilation, les dimensions des évidements et les dégagements arrière minimum doivent correspondre aux indications du « Installation » de ce manuel d'utilisation. Contactez le fabricant pour de plus amples informations, notamment les plans de chargement.

## 10. CONSIDÉRATIONS ENVIRONNEMENTALES

Recyclez les matériaux portant le symbole . Placez l'emballage dans les conteneurs appropriés pour le recycler. Contribuez à la protection de l'environnement et de la santé humaine en recyclant les déchets des appa-

reils électriques et électroniques. Ne jetez pas les appareils marqués du symbole  avec les déchets ménagers. Rapportez ce produit à votre centre de recyclage local ou renseignez-vous auprès de votre mairie.

**FR** Concerne la France uniquement :



**FR**

Cet appareil, ses accessoires et cordons se recyclent

REPRISE  
À LA LIVRAISON



À DÉPOSER  
EN MAGASIN



À DÉPOSER  
EN DÉCHÈTERIE



Points de collecte sur [www.quefairedemesdechets.fr](http://www.quefairedemesdechets.fr)  
Privilégiez la réparation ou le don de votre appareil !



1. SICHERHEITSINFORMATIONEN .....	30	7. FEHLERBEHEBUNG.....	42
2. SICHERHEITSHINWEISE.....	32	8. TECHNISCHE DATEN.....	42
3. BEDIENFELD.....	34	9. INFORMATIONEN FÜR PRÜFINSTITUTE .....	43
4. TÄGLICHER GEBRAUCH.....	36	10. INFORMATIONEN ZUR ENTSORGUNG .....	43
5. HINWEISE UND TIPPS.....	39		
6. REINIGUNG UND PFLEGE.....	40		

## 1. SICHERHEITSINFORMATIONEN

Lesen Sie vor der Installation und Verwendung des Geräts sorgfältig die mitgelieferten Anweisungen durch. Bei Verletzungen oder Schäden infolge nicht ordnungsgemäßer Montage oder Verwendung übernimmt der Hersteller keine Haftung. Bewahren Sie die Anleitung zum Nachschlagen an einem sicheren und zugänglichen Ort auf.

### 1.1 Sicherheit von Kindern und schutzbedürftigen Personen

- Das Gerät kann von Kindern ab 8 Jahren und Personen mit eingeschränkten physischen, sensorischen oder geistigen Fähigkeiten oder mit mangelnder Erfahrung / mangelndem Wissen benutzt werden, wenn sie durch eine für ihre Sicherheit zuständige Person be-

aufsichtigt werden oder von dieser Person Anweisungen erhalten haben, wie das Gerät sicher zu bedienen ist und welche Gefahren bei nicht ordnungsgemäßer Bedienung bestehen. Kinder im Alter von 3 bis 8 Jahren und Personen mit sehr umfangreichen und komplexen Behinderungen dürfen das Gerät unter der Voraussetzung, dass sie ordnungsgemäß angewiesen wurden, be- und entladen. Halten Sie Kinder unter 3 Jahren vom Gerät fern, wenn sie nicht ständig beaufsichtigt werden.

- Kinder sollten beaufsichtigt werden, damit sie nicht mit dem Gerät spielen.
- Kinder dürfen keine Reinigung und Wartung des Geräts ohne Beaufsichtigung durchführen.

- Halten Sie sämtliches Verpackungsmaterial von Kindern fern und entsorgen Sie es ordnungsgemäß.

## 1.2 Allgemeine Sicherheit

- Dieses Gerät ist nur zur Lagerung von Lebensmitteln und Getränken bestimmt.
- Dieses Gerät ist für den häuslichen Gebrauch im Haushalt in Innenräumen konzipiert.
- Dieses Gerät darf in Büros, Hotelzimmern, Gästezimmern in Pensionen, Bauernhöfen und anderen ähnlichen Unterkünften verwendet werden, wenn diese Nutzung das (durchschnittliche) Nutzungsniveau im Haushalt nicht überschreitet.
- Um eine Kontaminierung von Lebensmitteln zu vermeiden, beachten Sie die folgenden Hinweise:
  - Öffnen Sie die Tür nicht über längere Zeit hinweg;
  - reinigen Sie regelmäßig Oberflächen, die mit Lebensmitteln in Kontakt kommen können, und zugängliche Ablaufsysteme;
- lagern Sie rohes Fleisch und Fisch in geeigneten Behältern im Kühlschrank, so dass sie nicht mit anderen Lebensmitteln in Berührung kommen oder auf diese tropfen.
- **ACHTUNG:** Halten Sie die Lüftungsöffnungen im Gerätegehäuse oder in der Einbaunische frei von Hindernissen.
- **ACHTUNG:** Versuchen Sie nicht, den Abtauvorgang durch andere als vom Hersteller empfohlene mechanische oder sonstige Hilfsmittel zu beschleunigen.
- **ACHTUNG:** Achten Sie darauf, den Kältekreislauf nicht zu beschädigen.
- **ACHTUNG:** Betreiben Sie in den Lebensmittelfächern des Geräts keine anderen als die vom Hersteller empfohlenen Elektrogeräte.
- Reinigen Sie das Gerät nicht mit Wasserspray oder Dampf.
- Reinigen Sie das Gerät mit einem weichen, feuchten Lappen. Verwenden Sie ausschließlich Neutralreiniger. Verwenden Sie keine Scheuermittel, Scheuerschwämme, scharfe Rei-

nigungsmittel oder Metallgegenstände.

- Wenn das Gerät längere Zeit leer steht, schalten Sie es aus, tauen Sie es ab, reinigen und trocknen Sie es und lassen Sie die Tür offen, um Schimmelbildung im Gerät zu vermeiden.
- Bewahren Sie keine explosiven Substanzen wie Ae-

rosoldosen mit brennbarem Treibgas in diesem Gerät auf.

- Wenn das Netzkabel beschädigt ist, muss es vom Hersteller, einem autorisierten Servicezentrum oder einer ähnlich qualifizierten Person zur Vermeidung einer Gefahrenquelle ersetzt werden.

## 2. SICHERHEITSHINWEISE

### 2.1 Montage

#### **WARNUNG!**

Nur eine qualifizierte Fachkraft darf die Montage des Geräts vornehmen.

- Entfernen Sie das gesamte Verpackungsmaterial.
- Montieren Sie ein beschädigtes Gerät nicht und benutzen Sie es nicht.
- Verwenden Sie das Gerät aus Sicherheitsgründen nicht, bevor es in den Einbauschrank gesetzt wird.
- Befolgen Sie die separaten Anweisungen für die Installation des Geräts und die Türumkehrung, die auf unserer Website zur Verfügung stehen.
- Seien Sie beim Umsetzen des Gerätes vorsichtig, da es sehr schwer ist. Tragen Sie stets Sicherheitshandschuhe und festes Schuhwerk.
- Stellen Sie sicher, dass die Luft um das Gerät zirkulieren kann.
- Warten Sie nach der ersten Inbetriebnahme oder dem Wechsel des Türanschlags mindestens 4 Stunden, bevor Sie das Gerät an die Stromversorgung anschließen. So kann das Öl in den Kompressor zurückfließen.
- Ziehen Sie den Stecker aus der Steckdose, bevor Sie am Gerät arbeiten (z. B. Wechsel des Türanschlags).
- Stellen Sie das Gerät nicht in der Nähe von Heizkörpern oder Herden, Backöfen oder Kochfeldern auf, es sei denn, in der Installationsanleitung ist etwas anderes angegeben.

- Setzen Sie das Gerät nicht dem Regen aus.
- Installieren Sie das Gerät nicht an einem Ort mit direkter Sonneneinstrahlung.
- Stellen Sie dieses Gerät nicht in Bereichen auf, die zu feucht oder kalt sind.
- Wenn Sie das Gerät verschieben, heben Sie es an der Vorderkante an, um den Fußboden nicht zu verkratzen.
- Schützen Sie den Boden beim Umkehren der Gerätetür vor Kratzern.
- Das Gerät enthält einen Beutel mit Trockenmittel. Dieser Beutel ist kein Spielzeug. Dieser Beutel ist kein Lebensmittel. Bitte entsorgen Sie ihn umgehend.

### 2.2 Elektrischer Anschluss

#### **WARNUNG!**

Brand- und Stromschlaggefahr.

#### **WARNUNG!**

Achten Sie bei der Montage des Geräts darauf, dass das Netzkabel nicht eingeklemmt oder beschädigt wird.

#### **WARNUNG!**

Verwenden Sie keine Mehrfachsteckdosen und Verlängerungskabel.

### **VORSICHT!**

Alle elektrischen Arbeiten, die zur Installation dieses Geräts erforderlich sind, sollten von einem/einer qualifizierten Elektriker\*in durchgeführt werden.

- Stellen Sie sicher, dass die Daten auf dem Typenschild mit den elektrischen Nennwerten der Netzspannung übereinstimmen.
- Das Gerät muss geerdet sein.
- Verwenden Sie immer eine korrekt installierte Schutzkontaktsteckdose.
- Wenn die Steckdose nicht geerdet ist, schließen Sie das Gerät gemäß den geltenden Vorschriften an eine separate Erdung an und wenden Sie sich an eine(n) qualifizierte(n) Elektriker\*in.
- Achten Sie darauf, die elektrischen Bauteile nicht zu beschädigen (z. B. Netzstecker, Netzkabel, Kompressor). Wenden Sie sich zum Austausch elektrischer Bauteile an das autorisierte Servicezentrum oder eine(n) Elektriker\*in.
- Das Netzkabel muss unterhalb des Netzsteckers liegen.
- Stecken Sie den Netzstecker erst nach Abschluss der Montage in die Steckdose. Stellen Sie sicher, dass der Netzstecker nach der Montage noch zugänglich ist.
- Trennen Sie das Gerät nicht, indem Sie am Netzkabel ziehen. Ziehen Sie immer am Netzstecker.
- Dieses Gerät ist mit einem 13 A-Netzstecker ausgestattet. Muss die Sicherung im Netzstecker ausgetauscht werden, setzen Sie nur eine 13 A ASTA (BS 1362) Sicherung ein (nur GB und Irland).

## 2.3 Gebrauch

### **WARNUNG!**

Es besteht Verletzungs-, Verbrennungs-, Stromschlag- oder Brandgefahr.



Das Gerät enthält brennbares Gas, Isobutan (R600a), ein umweltfreundliches Erdgas. Achten Sie darauf, den Kältekreislauf, der Isobutan enthält, nicht zu beschädigen.

- Nehmen Sie keine technischen Änderungen am Gerät vor.
- Jegliche Verwendung des eingebauten Produkts als freistehendes Produkt ist strengstens untersagt.

- Dieses Gerät ist für den Einsatz bei einer Umgebungstemperatur von 10°C bis 43°C vorgesehen. Der korrekte Betrieb des Geräts kann nur innerhalb des angegebenen Temperaturbereichs garantiert werden.
- Stellen Sie keine elektrischen Geräte (z. B. Eisbereiter) in das Gerät, wenn solche Geräte nicht ausdrücklich vom Hersteller für diesen Zweck zugelassen sind.
- Wird der Kältekreislauf beschädigt, stellen Sie bitte sicher, dass keine Flammen und Zündquellen im Raum vorhanden sind. Lüften Sie den Raum.
- Achten Sie darauf, dass keine heißen Gegenstände auf die Kunststoffteile des Geräts gelangen.
- Geben Sie keine Softdrinks in das Gefrierfach. Dadurch entsteht Druck auf den Getränkebehälter.
- Lagern Sie keine brennbaren Gase und Flüssigkeiten im Gerät.
- Platzieren Sie keine entflammaren Produkte oder Gegenstände, die mit entflammaren Produkten benetzt sind, im Gerät, auf dem Gerät oder in der Nähe des Geräts.
- Berühren Sie nicht den Kompressor oder den Kondensator. Diese sind heiß.
- Nehmen Sie keine Gegenstände aus dem Gefrierfach und berühren Sie diese nicht, falls Ihre Hände nass oder feucht sind.
- Frieren Sie aufgetaute Lebensmittel nicht wieder ein.
- Befolgen Sie die Hinweise auf der Verpackung zur Aufbewahrung tiefgekühlter Lebensmittel.
- Wickeln Sie die Lebensmittel in Lebensmittelkontaktmaterial ein, bevor Sie sie in das Gefrierfach legen.
- Achten Sie darauf, dass keine Lebensmittel mit den Innenwänden der Gerätefächer in Berührung kommen.

## 2.4 Innenbeleuchtung

### **WARNUNG!**

Stromschlaggefahr.

- Dieses Produkt enthält eine oder mehrere Lichtquellen der Energieeffizienzklasse F.
- Bezüglich der Lampe(n) in diesem Gerät und separat verkaufter Ersatzlampen: Diese Lampen müssen extremen physikalischen Bedingungen in Haushaltsgeräten standhalten, wie z. B. Temperatur, Vibration, Feuchtigkeit, oder sollen Informationen über den

Betriebszustand des Gerätes anzeigen. Sie sind nicht für den Einsatz in anderen Geräten vorgesehen und nicht für die Raumbelichtung geeignet.

## 2.5 Reinigung und Pflege

### ⚠️ WARNUNG!

Andernfalls besteht Verletzungsgefahr und das Gerät könnte beschädigt werden.

- Vor Wartungsarbeiten das Gerät deaktivieren und den Stecker des Anschlusskabels aus der Steckdose ziehen.
- Dieses Gerät enthält Kohlenwasserstoffe in der Kühleinheit. Das Gerät darf nur von einer qualifizierten Fachkraft gewartet werden.
- Überprüfen Sie das Produkt regelmäßig auf Anzeichen von Verschleiß, die es für den Kontakt mit Lebensmitteln ungeeignet machen könnten, wie z. B. Risse, Blasenbildung, Ablösung, Schrumpfung, Klebrigkeit, Korrosion oder andere sichtbare Veränderungen der Textur oder des Aussehens. Um Verschleiß vorzubeugen, befolgen Sie bitte die Reinigungs- und Pflegehinweise.
- Wechseln Sie den Luftfilter alle 6 Monate aus. Wenden Sie sich an Ihren Händler vor Ort, um ein Ersatzteil zu erwerben.
- Prüfen Sie regelmäßig den Wasserabfluss des Geräts und reinigen Sie diesen gegebenenfalls. Ist der Abfluss verstopft, sammelt sich das aufgetaute Wasser im Boden des Geräts.

## 2.6 Service

- Wenden Sie sich zur Reparatur des Geräts an das autorisierte Servicezentrum. Verwenden Sie nur Original-Ersatzteile.
- Bitte beachten Sie, dass eigene Reparaturen oder Reparaturen, die nicht

von Fachkräften durchgeführt werden, die Sicherheit des Geräts beeinträchtigen und zum Erlöschen der Garantie führen können.

- Die folgenden Ersatzteile werden auch nach der Einstellung des Modells 7 Jahre lang vorgehalten: Thermostate, Temperatursensoren, Platinen, Lichtquellen, Türgriffe, Türscharniere, Einsätze und Körbe. Türdichtungen sind mindestens 10 Jahre lang nach Einstellung des Modells erhältlich. Die Dauer kann in Ihrem Land länger sein. Für weitere Informationen besuchen Sie bitte unsere Website.
- Bitte beachten Sie, dass einige dieser Ersatzteile nur an Reparaturbetriebe geliefert werden können und nicht alle Ersatzteile für alle Modelle relevant sind.

## 2.7 Entsorgung

### ⚠️ WARNUNG!

Verletzungs- und Erstickungsgefahr.

- Trennen Sie das Gerät von der Stromversorgung.
- Schneiden Sie das Netzkabel ab, und entsorgen Sie es.
- Entfernen Sie die Tür, um zu verhindern, dass sich Kinder oder Haustiere in dem Gerät einschließen.
- Der Kältekreislauf und die Isolierungsmaterialien dieses Gerätes sind ozonfreundlich.
- Die Isolierung enthält entzündliches Gas. Für Informationen zur korrekten Entsorgung des Gerätes wenden Sie sich an Ihre kommunale Behörde.
- Achten Sie darauf, dass die Kühleinheit in der Nähe des Wärmetauschers nicht beschädigt wird.

## 3. BEDIENFELD

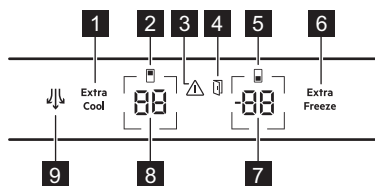

### 1 Extra Cool Taste / Anzeige

Zum Ein- und Ausschalten drücken.

### 2 Anzeige Kühlschrankfach

### 3 Alarmanzeige

Drücken Sie einen beliebigen Knopf, um den Alarm für hohe Temperatur zu deaktivieren.

### 4 Alarmanzeige Tür offen

Drücken Sie eine beliebige Taste, um den Ton auszuschalten. Der Signalton verstummt nach dem Schließen der Tür.

#### **5 Anzeige Gefrierfach**

#### **6 Extra Freeze Taste / Anzeige**

Zum Ein- und Ausschalten drücken.

#### **7 Temperaturtaste / -anzeige Gefrierschrank**

Drücken Sie diese Taste, um die Temperatur des Gefrierschranks einzustellen (-15°C – -24°C).

#### **8 Temperaturtaste / -anzeige Kühlschrank**

Drücken Sie diese Taste, um die Kühlschranktemperatur einzustellen (+2°C – +8°C).

#### **9 Lüfter Taste / Anzeige**

Zum Ein- und Ausschalten des Lüfters drücken.

### **3.1 Ein-/Ausschalten**

#### **Das Gerät**

**Einschalten:** Stecken Sie den Netzstecker in die Steckdose.

**Ausschalten:** Halten Sie die Temperaturtasten für Kühlschrank- und Gefrierschrank für 5 Sek gedrückt. Ziehen Sie den Stecker aus der Wandsteckdose.

#### **Kühlschrankfach**

**Ein-/Ausschalten:** Halten Sie den Temperaturknopf des Kühlschranks für 5Sek gedrückt, OF / On wird auf dem Display angezeigt.

#### **Gefrierfach**

**i** Nur für ausgewählte Modelle.

**Ein-/Ausschalten:** Halten Sie den Temperaturknopf des Gefrierschranks für 5 Sek gedrückt. OF / On wird auf dem Display angezeigt.

### **3.2 Alarme**

**i** Alarmtypen variieren je nach Modell.

Drücken Sie einen beliebigen Knopf, um den Ton auszuschalten. Der Signalton schaltet sich nach 1 Std automatisch ab.

#### **Hochtemperaturalarm**

Er wird aktiviert, wenn die Temperatur im Gefrierschrank steigt. Die Temperaturanzeige des Gefrierschranks blinkt H°, die Alarmanzeige blinkt und der Alarmton ist eingeschaltet.

#### **Alarm - Tür offen**

Er aktiviert sich, wenn die Tür des Kühl-/Gefrierschranks für 5 Min/80 Sek offen gelassen wird. Die Alarmanzeige blinkt und der Alarmton ertönt. Schließen Sie die Tür, um den Alarm zu stoppen.

### **3.3 MultiSwitch**

**i** Nur bei ausgewählten Modellen erhältlich.

Mit dieser Funktion können Sie das Gefrierfach in einen Kühlschrank umwandeln.

**i** Bevor Sie die MultiSwitch Funktion aktivieren oder deaktivieren, nehmen Sie die Lebensmittel aus dem Gefrierfach.

**i** Das MultiSwitch Fach ist nach 24 Std einsatzbereit, sobald es die eingestellte Temperatur erreicht hat.

So wandeln Sie das Fach um:

1. Drücken Sie wiederholt die Temperaturtaste des Gefrierschranks, bis im Display blinkend - - angezeigt wird.
2. Drücken Sie - - innerhalb der nächsten 7 Sek.
3. Die Temperaturanzeige des Gefrierschranks zeigt die Temperatur des MultiSwitch Fachs an (4°C).

**i** Wenn die MultiSwitch Funktion aktiviert ist, sind die Funktionen Hochtemperaturalarm und Extra Freeze deaktiviert.

**i** Die MultiSwitch-Funktion wird ausgeschaltet, wenn Sie das Gerät oder das umgebaute Fach ausschalten.

**i** Die MultiSwitch Funktion nimmt den Betrieb wieder auf, sobald die Stromversorgung nach einem Stromausfall wiederhergestellt ist.

So wandeln Sie das MultiSwitch-Fach zurück:

1. Drücken Sie die Temperaturtaste des Gefrierschranks, bis - - zu blinken beginnt.
2. Drücken Sie - - innerhalb der nächsten 7 Sek.

ⓘ Der Hochtemperaturalarm beginnt 1 Std nach dem Deaktivieren der MultiSwitch Funktion wieder zu arbeiten.

### 3.4 Extra Cool und Extra Freeze

#### Extra Cool

Verwenden Sie die Funktion Extra Cool zum schnellen Abkühlen warmer Speisen im Kühlschrankfach.

Der Lüfter kann aktiviert werden, wenn die Funktion eingeschaltet ist. Um eine andere Kühlschranktemperatur einzustellen, schalten Sie die Funktion aus. Die Funktion stoppt nach ca. 6 Std.

#### Extra Freeze

Verwenden Sie die Funktion Extra Freeze zum schnellen Einfrieren im Gefrierfach.

Aktivieren Sie die Funktion mindestens 24 Std, bevor Sie die Lebensmittel hineinlegen. Die Funktion stoppt nach max. 52 Std.

### 3.5 Einstellmodus

Es ermöglicht Ihnen, die Einstellungen zu ändern: der Sabbath Modus, Demo-Modus, Temperatureinheiten. Sie können das Gerät auch auf die Werkseinstellungen zurückzusetzen:

#### Aktivieren des Einstellmodus

1. Halten Sie den Extra Cool Knopf für etwa 3 Sek gedrückt, um den Einstellmodus zu

aktivieren/deaktivieren. Das Display zeigt ein blinkendes SE tt.

2. Sobald der Einstellungsmodus aktiviert ist, zeigt das Display tS an.

Der Einstellmodus wird deaktiviert, wenn Sie das Bedienfeld 60 Sek lang nicht betätigen.

#### Navigieren im Einstellmodus

Tippen Sie auf Extra Cool, um den **Einstellungsparameter** zu ändern. Tippen Sie auf den Knopf für die Kühlschranktemperatur, um den **Parameterwert** zu ändern.

Einstellungsname	Display	Werte
Tastengeräusche	tS	Ein/Aus
Temperatureinheiten	CF	°C/°F
Sabbath Modus <sup>1)</sup> 2)	Sb	Ein/Aus
Demo-Modus	dE	Ein/Aus
Werkseinstellungen	FS	ein>03

<sup>1)</sup> Nur bei ausgewählten Modellen verfügbar.

<sup>2)</sup> Deaktiviert alle Tasten außer der Tastenkombination, die zum Deaktivieren des Modus erforderlich ist. Alarmer werden stummgeschaltet, außer für Hochtemperaturalarm.

ⓘ Sie können Lebensmittel nicht lagern, wenn der Demo-Modus eingeschaltet ist.

## 4. TÄGLICHER GEBRAUCH

ⓘ Die Ausstattung variiert je nach Modell.

### 4.1 Positionierung der Regale



**Flexible Ablage:** Die vordere Hälfte der Ablage kann unter der zweiten Hälfte platziert werden. Nehmen Sie die vordere Hälfte vorsichtig heraus und schieben Sie sie in die untere Schiene.

### 4.2 Schubladen entfernen

Leeren Sie die Schubladen vor dem Entfernen stets vollständig.

#### GreenZone

Die „Green Zone“-Schublade befindet sich im unteren Bereich des Kühlschrankfachs.

1. Ziehen Sie die Schublade aus dem Kühlschrank heraus, indem Sie die Schienen vollständig ausfahren.
2. Schieben Sie die Kappe der Schienen und heben Sie die Vorderseite der Schublade an.

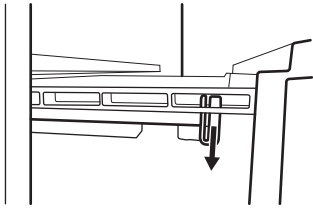

3. Ziehen Sie die Schublade heraus, während Sie sie nach oben heben, und lösen Sie sie von den Schienen.

Um sie wieder zusammenzubauen:

1. Ziehen Sie die Schienen vollständig heraus.
2. Setzen Sie den hinteren Teil der Schublade auf die Schienen.

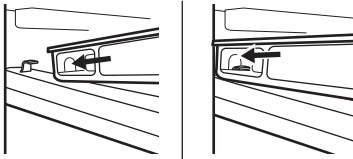

3. Heben Sie den vorderen Teil der Schublade an, während Sie sie hineinschieben.

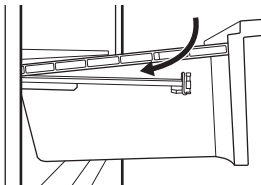

4. Drücken Sie den vorderen Teil der Schublade nach unten.

### ExtraZone

ExtraZone ist eine Schublade, die sich über der GreenZone Schublade befindet.

1. Ziehen Sie die Schublade aus dem Kühlschrank heraus, indem Sie die Schienen vollständig ausfahren.
2. Schieben Sie die Kappe der Schienen und heben Sie die Vorderseite der Schublade an.
3. Ziehen Sie die Schublade heraus, während Sie sie nach oben heben, und lösen Sie sie von den Schienen.

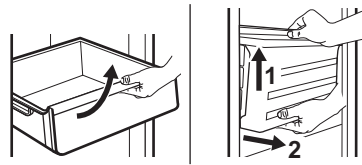

4. Schieben Sie die Schienen in das Gehäuse.

Um sie wieder zusammenzubauen:

1. Setzen Sie den hinteren Teil der Schublade auf die vollständig ausgefahrenen Schienen.
2. Heben Sie den vorderen Teil der Schublade an, während Sie sie hineinschieben.

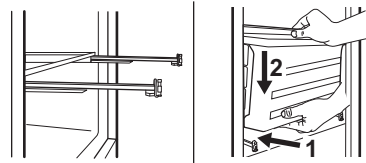

3. Drücken Sie den vorderen Teil der Schublade nach unten.

Um den Glasboden zu entfernen:

1. Entriegeln Sie die seitlichen Halterungen auf beiden Seiten.

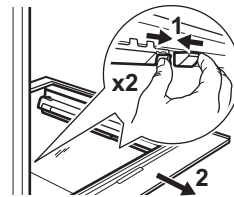

2. Ziehen Sie den Glasbodenträger zu sich heran.

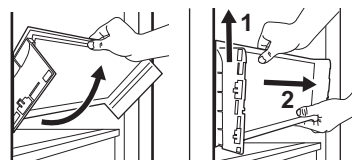

### 4.3 Feuchtigkeitsregelung

Die Glasablage der GreenZone-Schublade ist mit einem Gerät ausgestattet, das zur Regelung der Luftfeuchtigkeit in der Schublade verwendet werden kann.

❗ Legen Sie keine Lebensmittel auf die Vorrichtung zur Feuchtigkeitskontrolle.

#### Manuelle Feuchtigkeitsregelung

- Schlitz geschlossen: geringe Mengen an Obst und Gemüse.
- Schlitz geöffnet: größere Mengen an Obst und Gemüse.

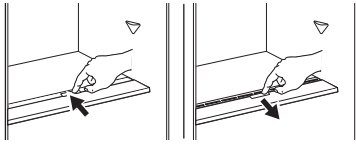

Um das Gerät zur Feuchtigkeitskontrolle zu entfernen, öffnen Sie die Schublade unter der Glasablage und ziehen Sie die Abdeckung heraus.

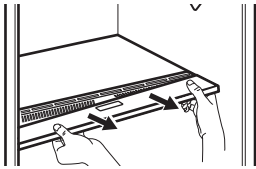

#### Automatische Feuchtigkeitsregelung

So entfernen Sie die Vorrichtung zur Feuchtigkeitskontrolle:

1. Öffnen Sie die Schublade unter der Glasablage und ziehen Sie die Abdeckung heraus.

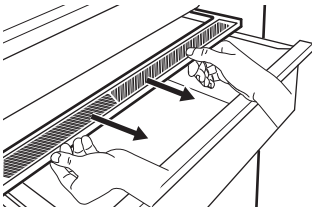

2. Um die weiße Membran des Geräts zu ersetzen, greifen Sie das Gerät in der Mitte und trennen Sie die Membran von

der Abdeckung, indem Sie an der Abdeckung ziehen.

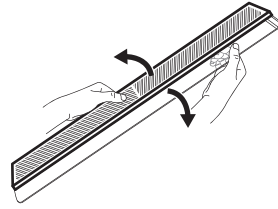

3. Setzen Sie eine neue Membran in die Abdeckung ein, indem Sie den Rand der Membran in die Abdeckung drücken.

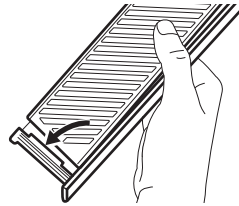

4. Setzen Sie die Feuchtigkeitsregelung wieder in die Schublade ein.

❗ Es kann zu Kondensation in der GreenZone-Schublade kommen. Mit einem weichen Lappen entfernen.

### 4.4 Lüfter



Der Ventilator schaltet sich bei Bedarf automatisch ein. Entfernen Sie nicht die Abdeckung des Ventilators.

### 4.5 CleanAir+ Filter

CleanAir+ reinigt die Luft im Kühlschrank von Gerüchen.

Bei der Lieferung befinden sich der Filter und sein Kunststoffgehäuse in einem Plastikbeutel. Weitere Informationen finden Sie im Kapitel „Einbau und Austausch des CleanAir+ -Filters“.

### 4.6 Bottle storage accessories

❗ Lagern Sie nur geschlossene Flaschen oder Dosen, wobei die Öffnung nach vorne zeigt.

Bottle Stop Zubehör verhindert, dass Flaschen oder Dosen rollen. Lagern Sie die Flaschen oder Dosen übereinander.

Platzieren Sie das Zubehör mit dem Silikonsockel nach unten und stapeln Sie die Flaschen.

❗ Lagern Sie maximal 10 kg Flaschen bzw. Dosen unterschiedlicher Größe in bis zu zwei Reihen, wie in der Abbildung gezeigt.

❗ Bringen Sie unverpackte Lebensmittel nicht in direkten Kontakt mit dem Zubehör.

Die Bottle rack ist eine Ablage, die speziell für die Aufbewahrung von Flaschen vorgesehen ist.

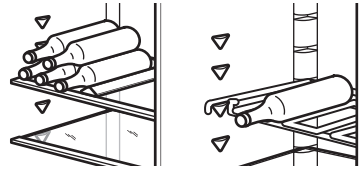

## 5. HINWEISE UND TIPPS

### 5.1 Tipps zum Energiesparen

- Gefriergerät: Die ursprüngliche Konfiguration gewährleistet die effizienteste Nutzung von Energie.
- Kühlschrank: Die effizienteste Energienutzung wird erreicht, wenn die Schubladen im unteren Teil des Geräts eingesetzt und die Ablagen gleichmäßig angeordnet sind. Die Position der Türablagen wirkt sich nicht auf den Energieverbrauch aus.
- Öffnen Sie die Tür nicht zu häufig, und lassen Sie diese nicht länger offen als notwendig.
- Gefriergerät: Je kälter die eingestellte Temperatur, desto höher der Energieverbrauch.
- Kühlschrank: Stellen Sie die Temperatur nicht zu hoch ein, es sei denn, dies ist wegen der Beschaffenheit der Lebensmittel erforderlich.
- Wenn die Umgebungstemperatur hoch ist, der Temperaturregler auf eine niedrige Temperatur eingestellt und das Gerät voll beladen ist, kann es zu andauerndem Betrieb des Kompressors und damit zu Reif- oder Eisbildung am Verdampfer kommen. Stellen Sie in diesem Fall den Temperaturregler auf eine höhere Temperatur, um das automatische Abtauen zu ermöglichen.
- Bedecken Sie die Belüftungsgitter oder -öffnungen nicht.
- Stellen Sie sicher, dass die Lebensmittel im Inneren des Geräts eine Luftzirkulation durch die Öffnungen im hinteren Teil des Geräts zulassen.

### 5.2 Tipps zum Einfrieren

- Frieren Sie keine Flaschen oder Dosen mit Flüssigkeiten, insbesondere kohlenensäurehaltige Getränke, ein: Die

Gefäße können beim Einfrieren explodieren.

- Geben Sie keine heißen Lebensmittel in den Gefrierraum.
- Stellen Sie frische, nicht gefrorene Lebensmittel nicht direkt neben bereits gefrorene Lebensmittel.
- Essen Sie Eiswürfel, Wassereis oder Eislutscher nicht sofort, nachdem Sie sie aus dem Gefrierschrank genommen haben, um Erfrierungen zu vermeiden.
- Frieren Sie aufgetaute Lebensmittel nicht wieder ein.

### 5.3 Hinweise zur Lagerung von Tiefkühlgerichten

- Das Gefrierfach ist gekennzeichnet mit .
- Eine gute Temperatureinstellung, die die Konservierung von Tiefkühlgerichten sicherstellt, ist eine Temperatur von weniger oder gleich  $-18^{\circ}\text{C}$ .
- Eine höhere Temperatureinstellung im Gerät kann die Haltbarkeit verkürzen.
- Der gesamte Gefrierraum ist für die Lagerung von Tiefkühlprodukten geeignet.
- Lassen Sie ausreichend Platz um die Lebensmittel herum, damit die Luft frei zirkulieren kann.

### 5.4 Lagerdauer im Gefrierfach

Lebensmittelart	Lagerdauer (Monate)
Brot	3
Obst (außer Zitrusfrüchten)	6 - 12
Gemüse	8 - 10
Reste ohne Fleisch	1 - 2
<b>Molkereiprodukte:</b>	

Lebensmittelart	Lagerdauer (Monate)
Butter	6 - 9
Weichkäse (z. B. Mozzarella)	3 - 4
Hartkäse (z. B. Parmesan, Cheddar)	6
<b>Meeresfrüchte:</b>	
Fetthaltiger Fisch (z. B. Lachs, Makrele)	2 - 3
Fettarmer Fisch (z. B. Dorsch, Flunder)	4 - 6
Shrimps	12
Muscheln und Miesmuscheln ohne Schale	3 - 4
Gekochter Fisch	1 - 2
<b>Fleisch:</b>	
Geflügel	9 - 12
Rindfleisch	6 - 12
Schweinefleisch	4 - 6
Lamm	6 - 9
Wurst	1 - 2
Schinken	1 - 2
Reste mit Fleisch	2 - 3

## 5.5 Hinweise für die Kühlung von Lebensmitteln

**i** Das Fach für frische Lebensmittel ist der Raum über der GreenZone-Schublade.

- Eine gute Temperatureinstellung, die die Konservierung von frischen Lebensmitteln sicherstellt, ist eine Temperatur von weniger oder gleich +4 °C.
- Verwenden Sie immer geschlossene Behälter für Flüssigkeiten und Lebensmittel, um Dünfte oder Gerüche im Fach zu vermeiden.
- Um eine Kreuzkontamination zwischen gekochten und rohen Lebensmitteln zu vermeiden, decken Sie die gekochten Lebensmittel ab und trennen Sie sie von den rohen.
- Wickeln Sie das Fleisch ein und legen Sie es auf die Glasablage über der Gemüseschublade.
- Tauen Sie die Lebensmittel im Kühlschrank auf.
- Stellen Sie keine warmen Lebensmittel in das Gerät.
- Reinigen Sie Obst und Gemüse und legen Sie sie in eine dafür vorgesehene Schublade (Gemüseschublade).
- Bewahren Sie exotische Früchte nicht im Kühlschrank auf.
- Bewahren Sie Gemüse wie Tomaten, Kartoffeln, Zwiebeln und Knoblauch nicht im Kühlschrank auf.
- Schließen Sie die Flaschen, bevor Sie sie in den Kühlschrank stellen.
- Schalten Sie den Ventilator ein, um das Abkühlen der Lebensmittel zu beschleunigen.

## 6. REINIGUNG UND PFLEGE

### 6.1 Reinigung des Innenraums

Reinigen Sie das Innere sowie Zubehörteile vor dem ersten Gebrauch mit lauwarmem Wasser und neutraler Seife und trocknen Sie sie anschließend. Reinigen Sie die Ausstattung und die Türdichtungen regelmäßig.

Reinigen Sie das Bedienfeld mit einem feuchten Tuch und trocknen Sie es mit einem weichen Tuch. Verwenden Sie keine Reinigungsmittel.

Reinigen Sie die Abflussöffnung des Abtauwassers an der Rückseite des Kühlschrankfachs regelmäßig mit dem Rohrreiniger.

**i** Waschen Sie die Zubehörteile und Geräteteile nicht in der Spülmaschine.

### 6.2 Das Gerät abtauen

#### Kühlschrank:

Die Abtauung des Kühlschrankfachs erfolgt automatisch.

#### Gefrierschrank:

Das Gefrierfach ist frostfrei.

## 6.3 Einbau und Austausch des CleanAir+ -Filters

ⓘ Gehen Sie vorsichtig mit dem Luftfilter um, um Kratzer auf der Oberfläche zu vermeiden.

Installieren Sie den Luftfilter, bevor Sie das Gerät einschalten.

1. Öffnen Sie das Kunststoffgehäuse und legen Sie die plissierte Oberfläche auf das Gitter, indem Sie den Filter in den markierten Bereich auf der gitterförmigen Oberfläche einsetzen.

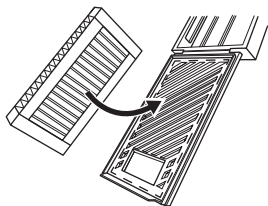

2. Halten Sie den Filter gedrückt, während Sie das Kunststoffgehäuse schließen, bis Sie ein Klicken hören.

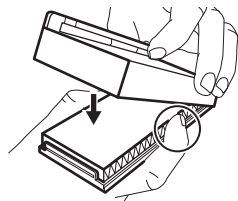

3. Nehmen Sie die obere Glasablage aus dem Kühlraum. Schieben Sie das Kunststoffgehäuse mit dem Luftfilter auf die linke Seite der Glasablage.

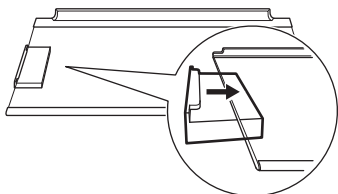

4. Setzen Sie die Glasablage wieder in den Kühlraum ein. Beschädigen Sie den Filter nicht.

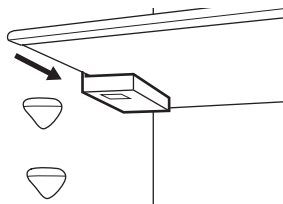

### Austausch des Luftfilters

1. Öffnen Sie das Filtergehäuse.

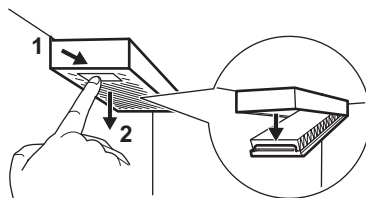

2. Entfernen Sie den gebrauchten Luftfilter.
3. Setzen Sie den neuen Luftfilter in das Gehäuse ein und schließen Sie es.

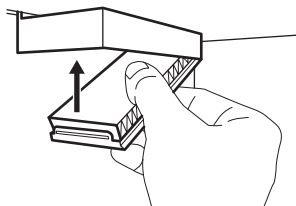

## 7. FEHLERBEHEBUNG

### Das Gerät funktioniert nicht.

- Stecken Sie den Netzstecker richtig in die Netzsteckdose.
- Schalten Sie das Gerät ein.
- Stellen Sie sicher, dass die Netzsteckdose Spannung hat. Wenden Sie sich an eine qualifizierte Elektrofachkraft.

### Das Gerät ist laut.

Überprüfen Sie, ob das Gerät ordnungsgemäß abgestützt wird.

### Es wird ein akustisches oder optisches Alarmsignal ausgelöst.

Die Tür schließen oder einen beliebigen Knopf drücken, um den akustischen Alarm zu deaktivieren.

### Der Kompressor arbeitet ständig.

- Passen Sie die Temperatur an.
- Warten Sie, bis sich die Temperatur stabilisiert hat.
- Lassen Sie die Lebensmittel vor deren Aufbewahrung auf Raumtemperatur abkühlen.
- Schließen Sie die Tür richtig.

### Die Tür ist falsch ausgerichtet oder beeinträchtigt das Lüftungsgitter.

Siehe Montageanleitung.

### Die Tür lässt sich nicht leicht öffnen.

Warten Sie einige Sekunden zwischen dem Schließen und erneutem Öffnen der Tür.

### Zu viel Frost und Eis.

- Schließen Sie die Tür richtig.
- Reinigen oder ersetzen Sie die Dichtung.
- Verpacken Sie das Essen richtig.
- Passen Sie die Temperatur an.

### Wasser fließt an der Rückwand des Kühlschranks herunter.

Dies ist Teil des Auftauvorgangs.

### Im Kühlschrank befindet sich zu viel Kondenswasser.

- Öffnen Sie die Tür nur bei Bedarf und schließen Sie sie vollständig.
- Stellen Sie den Kühlschrank im Sommer und Herbst auf die wärmere Temperatur ein (ca. 6-7°C).

### Wasser fließt innerhalb des Kühlschranks.

- Stellen Sie sicher, dass die Lebensmittel nicht die Rückwand berühren.
- Reinigen Sie den Wasserablauf.

### Wasser fließt auf den Boden.

Bringen Sie den Tauwasserablauf an der Verdampfungsschale an.

### Die Temperatur kann nicht eingestellt werden.

Extra Freeze Funktion oder Extra Cool Funktion ausschalten.

### dE on erscheint auf dem Display.

- Siehe „Demo-Modus“ im Abschnitt „Einstellmodus“.

### Er CE, die Alarmanzeige blinkt.

Wenden Sie sich an das autorisierte Servicezentrum. Das Kühlsystem hält Lebensmittel kalt. Die Temperaturanpassung ist deaktiviert.

### Er t1 oder Er t3 oder Er t5 abwechselnd mit der aktuellen Einstellung, die Alarmanzeige ist eingeschaltet.

Wenden Sie sich an das autorisierte Servicezentrum. Das Kühlsystem hält Lebensmittel kalt. Die Temperaturanpassung ist deaktiviert.

### Die Lampe funktioniert nicht oder die Dichtungen sind beschädigt.

Wenden Sie sich an das autorisierte Servicezentrum.

## 8. TECHNISCHE DATEN

Die technischen Informationen finden Sie auf dem Energielabel und auf dem Typenschild des Geräts, das sich am oder im Gerät befinden kann.

### Nur für die Schweiz

Spannung 220-240 V

Frequenz: 50 Hz

## Nur für die EU

Der QR-Code auf der Energieplakette des Geräts bietet einen Web-Link zu Informationen über die Geräteleistung in der EU EP-REL-Datenbank. Bewahren Sie daher die Energieplakette als Referenz zusammen mit dieser Bedienungsanleitung und allen anderen Unterlagen, die mit dem Gerät geliefert wurden, auf. Es ist auch möglich, die gleichen Informationen in EPREL zu finden, indem Sie den Link <https://eprel.ec.europa.eu> sowie den Modellnamen und die Produktnummer, die Sie auf dem Typenschild des Geräts finden,

verwenden. Beachten Sie den Link [www.theenergylabel.eu](http://www.theenergylabel.eu) bezüglich detaillierter Informationen zur Energieplakette.

## Nur für Großbritannien

Der QR-Code auf der Energieplakette des Geräts bietet einen Web-Link zu Informationen über die Geräteleistung. Bewahren Sie daher die Energieplakette als Referenz zusammen mit dieser Bedienungsanleitung und allen anderen Unterlagen, die mit dem Gerät geliefert wurden, auf.

## 9. INFORMATIONEN FÜR PRÜFINSTITUTE

Die Installation und die Vorbereitung des Geräts für eine eventuelle EcoDesign-Prüfung müssen wie folgt übereinstimmen:

UK	BS EN 62552
EU, Schweiz, Israel	EN 62552
Australien	IEC 62552
Südafrika	SANS 62552

VAE	UAE.S 5010-3:2022
GCC	SASO-2892_2018

Die Lüftungsanforderungen, die Abmessungen der Einbaunische und die Mindestabstände sind in dieser Bedienungsanleitung unter „Montage“ beschrieben. Weitere Informationen erhalten Sie vom Hersteller, einschließlich der Beladungspläne.

## 10. INFORMATIONEN ZUR ENTSORGUNG

### Ihre Pflichten als Endnutzer



Dieses Elektro- bzw. Elektronikgerät ist mit einer durchgestrichenen Abfalltonne auf Rädern gekennzeichnet. Das Gerät darf deshalb nur getrennt vom unsortierten Siedlungsabfall gesammelt und zurückgenommen werden, es darf also nicht in den Hausmüll gegeben werden. Das Gerät kann z. B. bei einer kommunalen Sammelstelle oder ggf. bei einem Verteiler (siehe zu deren Rücknahmepflichten unten) abgegeben werden. Das gilt auch für alle Bauteile, Unterbaugruppen und Verbrauchsmaterialien des zu entsorgenden Altgeräts.

Bevor das Altgerät entsorgt werden darf, müssen alle Altbatterien und Altakkumulato-

ren vom Altgerät getrennt werden, die nicht vom Altgerät umschlossen sind. Das gleiche gilt für Lampen, die zerstörungsfrei aus dem Altgerät entnommen werden können. Der Endnutzer ist zudem selbst dafür verantwortlich, personenbezogene Daten auf dem Altgerät zu löschen.

### Hinweise zum Recycling

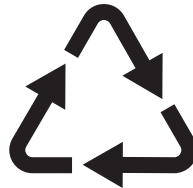

Helfen Sie mit, alle Materialien zu recyceln, die mit diesem Symbol gekennzeichnet sind. Entsorgen Sie solche Materialien, insbesondere Verpackungen, nicht im Hausmüll sondern über die bereitgestellten Recyclingbehälter oder die entsprechenden örtlichen Sammelsysteme.

Recyceln Sie zum Umwelt- und Gesundheitsschutz auch elektrische und elektronische Geräte.

### **Rücknahmepflichten der Vertrieber in Deutschland**

Wer auf mindestens 400 m<sup>2</sup> Verkaufsfläche Elektro- und Elektronikgeräte vertreibt oder sonst geschäftlich an Endnutzer abgibt, ist verpflichtet, bei Abgabe eines neuen Geräts ein Altgerät des Endnutzers der gleichen Geräteart, das im Wesentlichen die gleichen Funktionen wie das neue Gerät erfüllt, am Ort der Abgabe oder in unmittelbarer Nähe hierzu unentgeltlich zurückzunehmen. Das gilt auch für Vertrieber von Lebensmitteln mit einer Gesamtverkaufsfläche von mindestens 800 m<sup>2</sup>, die mehrmals im Kalenderjahr oder dauerhaft Elektro- und Elektronikgeräte anbieten und auf dem Markt bereitstellen. Solche Vertrieber müssen zudem auf Verlangen des Endnutzers Altgeräte, die in keiner äußeren Abmessung größer als 25 cm sind (kleine Elektrogeräte), im Einzelhandelsgeschäft oder in unmittelbarer Nähe hierzu unentgeltlich zurückzunehmen; die Rücknahme darf in diesem Fall nicht an den Kauf eines Elektro- oder Elektronikgerätes geknüpft, kann aber auf drei Altgeräte pro Geräteart beschränkt werden.

Ort der Abgabe ist auch der private Haushalt, wenn das neue Elektro- oder Elektronikgerät dorthin geliefert wird; in diesem Fall ist die Abholung des Altgerätes für den Endnutzer kostenlos.

Die vorstehenden Pflichten gelten auch für den Vertrieb unter Verwendung von Fernkommunikationsmitteln, wenn die Vertrieber Lager- und Versandflächen für Elektro- und Elektronikgeräte bzw. Gesamtlager- und -versandflächen für Lebensmittel vorhalten, die den oben genannten Verkaufsflächen entsprechen. Die unentgeltliche Abholung von

Elektro- und Elektronikgeräten ist dann aber auf Wärmeüberträger (z. B. Kühlschrank), Bildschirme, Monitore und Geräte, die Bildschirme mit einer Oberfläche von mehr als 100 cm<sup>2</sup> enthalten, und Geräte beschränkt, bei denen mindestens eine der äußeren Abmessungen mehr als 50 cm beträgt. Für alle übrigen Elektro- und Elektronikgeräte muss der Vertrieber geeignete Rückgabemöglichkeiten in zumutbarer Entfernung zum jeweiligen Endnutzer gewährleisten; das gilt auch für kleine Elektrogeräte (s.o.), die der Endnutzer zurückgeben will, ohne ein neues Gerät zu kaufen.

### **Rücknahmepflichten von Vertriebern und andere Möglichkeiten der Entsorgung von Elektro- und Elektronikgeräten in der Region Wallonien**

Vertrieber, die Elektro- und Elektronikgeräte verkaufen, sind verpflichtet, bei der Lieferung von Neugeräten Altgeräte desselben Typs, die im Wesentlichen die gleichen Funktionen wie die Neugeräte erfüllen, kostenlos vom Endverbraucher zurückzunehmen. Dies gilt auch bei der Lieferung von neuen Elektro- und Elektronikgeräten oder beim Fernabsatz.

Darüber hinaus ist jeder, der Elektro- und Elektronikgeräte auf einer Verkaufsfläche von mindestens 400 m<sup>2</sup> verkauft, verpflichtet, Altgeräte, die in keiner äußeren Abmessung größer als 25 cm sind (Elektrokleingeräte), im Ladengeschäft oder in unmittelbarer Nähe kostenlos zurückzunehmen; die Rücknahme darf in diesem Fall nicht vom Kauf eines Elektro- oder Elektronikgerätes abhängig gemacht werden.

Die Rücknahme von Elektro- und Elektronikgeräten kann auch auf Containerplätzen oder zugelassenen Recyclinghöfen erfolgen. Für weitere Informationen wenden Sie sich bitte an Ihre Gemeindeverwaltung.

